



 [electrolux.com](http://electrolux.com)

 [electrolux.com/shop](http://electrolux.com/shop)

 [electrolux.com/support](http://electrolux.com/support)

## Create 3 Vacuum Fresh Kit+

Model: EVFK1+

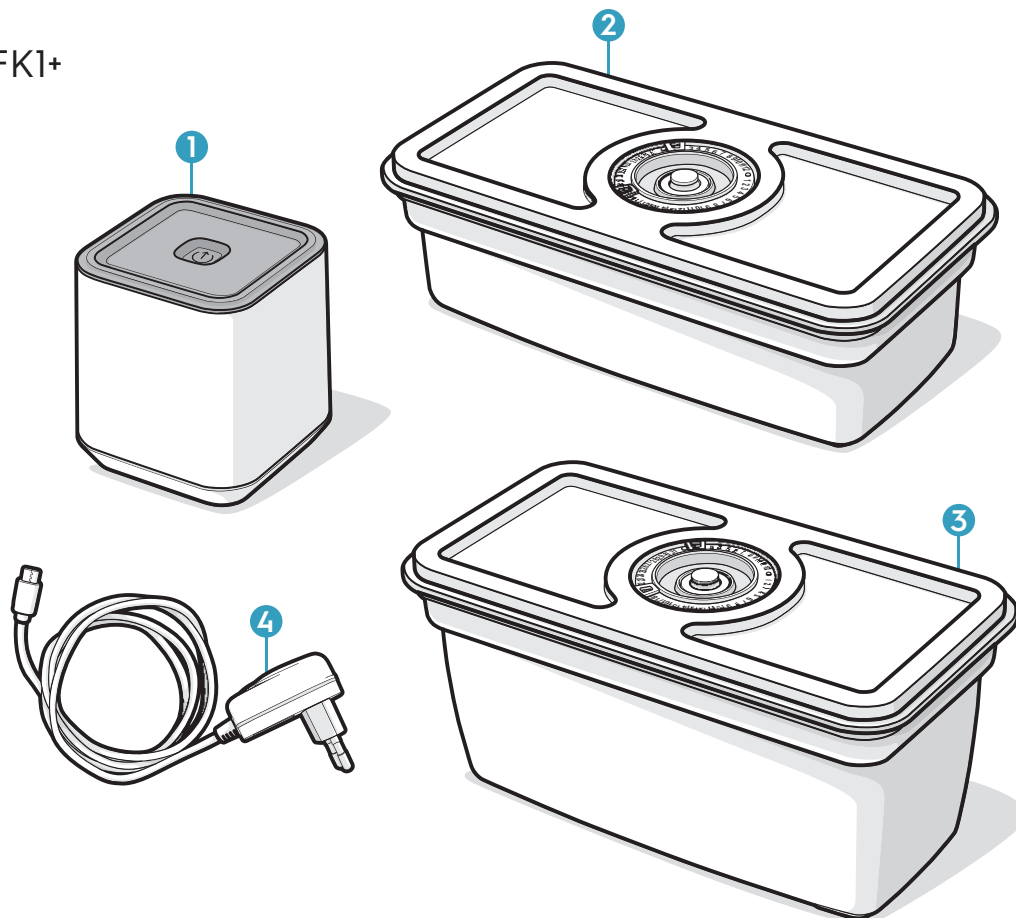

### Product Overview:

1. 1x Vacuum Pump
2. 2x Vacuum Food Containers (1.0L)
3. 1x Vacuum Food Container (1.6L)
4. 1x Charger

[www.electrolux.com](http://www.electrolux.com)

\* Accessories may vary from model to model. | Les accessoires peuvent varier d'un modèle à l'autre. | Ausstattung und Zubehör kann je nach Modell variieren. | Accessoires kunnen per model verschillen. | Tillbehören kan variera mellan olika modeller. | Lisävarusteet voivat vaihdella malleittain. | Tilbehør kan variere fra model til model. | Tilbehør kan variere fra model til model. | Tilbehør kan variere fra modell til modell. | Los accesorios pueden variar según el modelo. | Os acessórios podem variar de modelo para modelo. | Gli accessori possono variare da modello a modello. | Τα εξαρτήματα ίσως διαφέρουν από μοντέλο σε μοντέλο. | Lisad võivad mudelist mudelisse varieeruda. | Prieda i kitiems modeliams gali skirtis. | Akcesoria mogą się różnić w zależności od modelu. | Piederumi katram modelim var a tšķirties. | Příslušenství se může u jednotlivých modelů lišit. | Doplnky sa môžu líšiť v závislosti od modelu. | Dodaci se mogu razlikovati kod određenih modela. | Nastavki se lahko glede na model razlikujejo. | Принадлежности могут отличаться от модели к модели. | Ці компоненти можуть відрізнятися залежно від моделі. | A tartozékok típusonként eltérőek lehetnek. | Accesoriiile pot diferi de la model la model. | Принадлежностите може да се разл ичават според различните модели. | Aksesuarlar, modelden modele farklılık gösterebilir. | رخآل ليدوم نم فلتخت دق تناق فرملا | Додаци могу да се разликују у зависности од модела усивача.

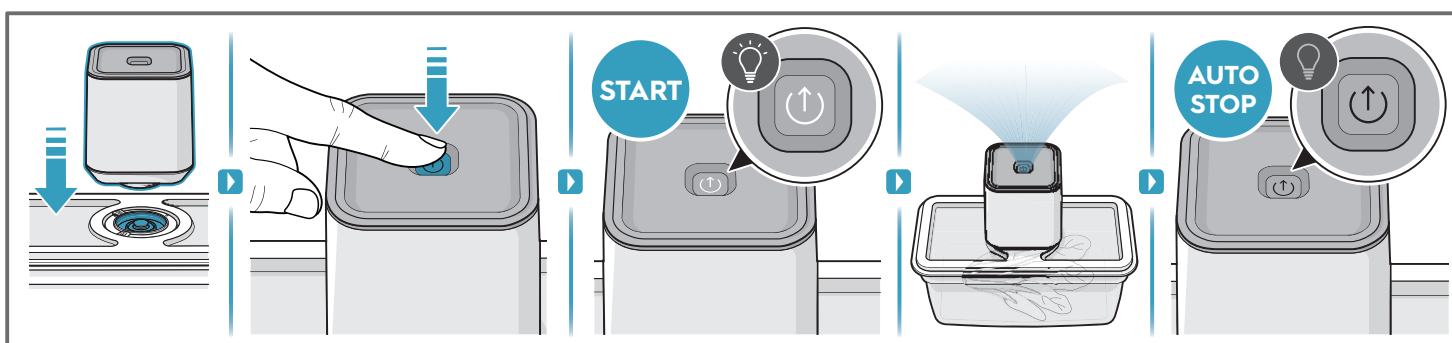

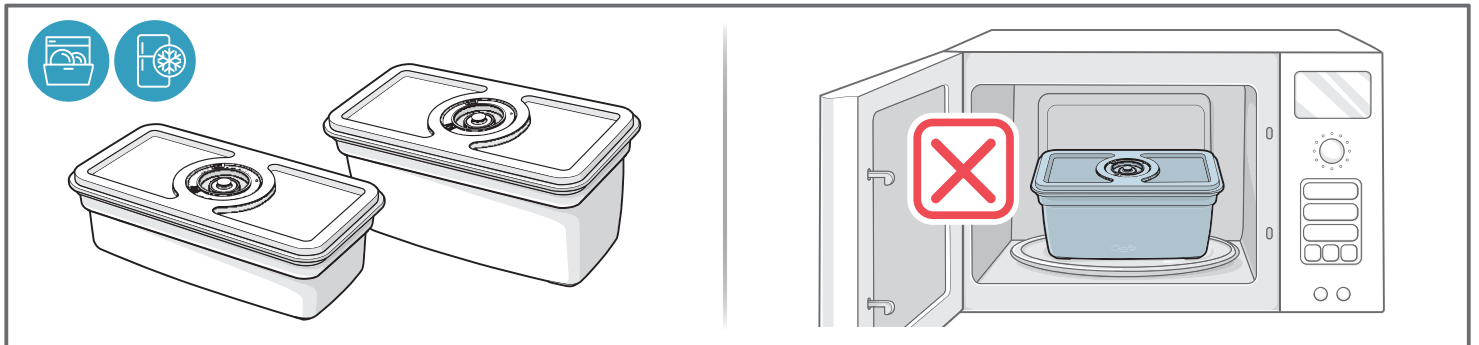
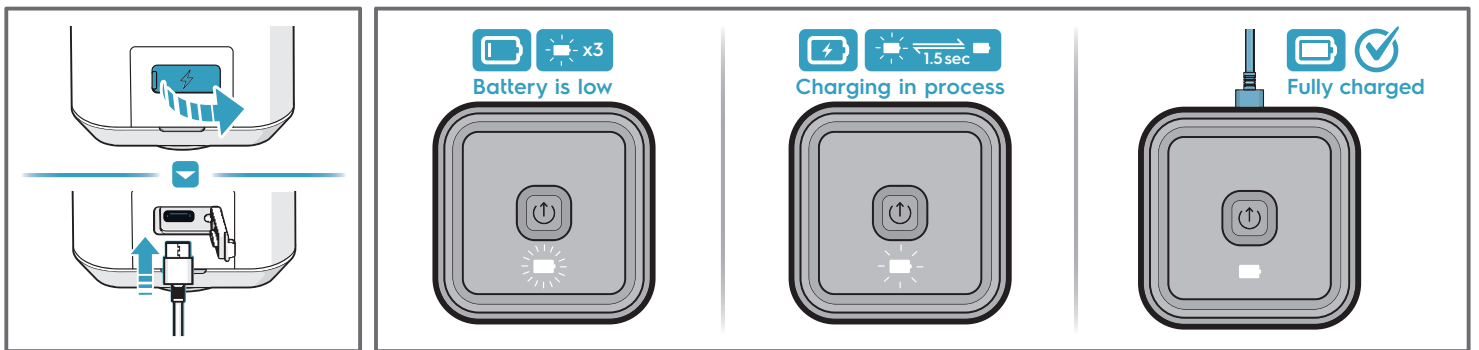
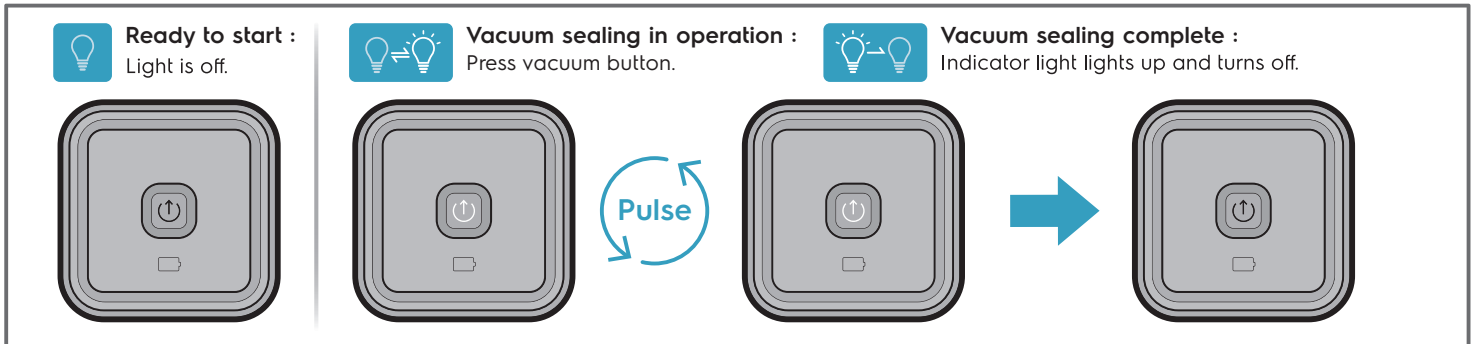
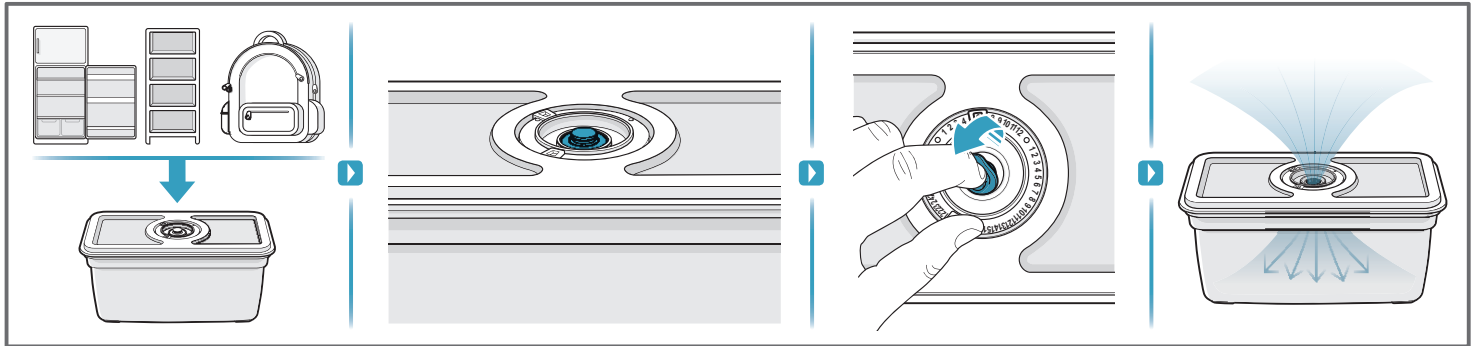
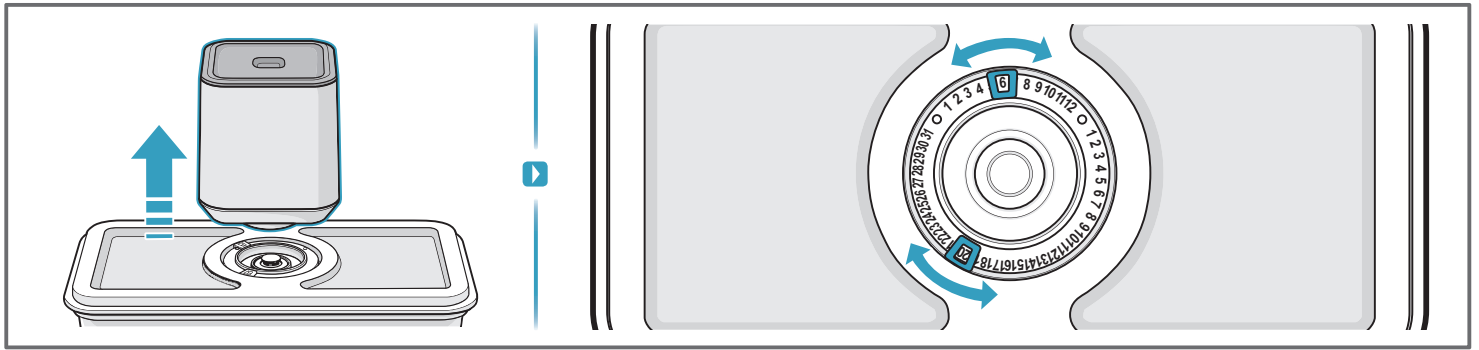

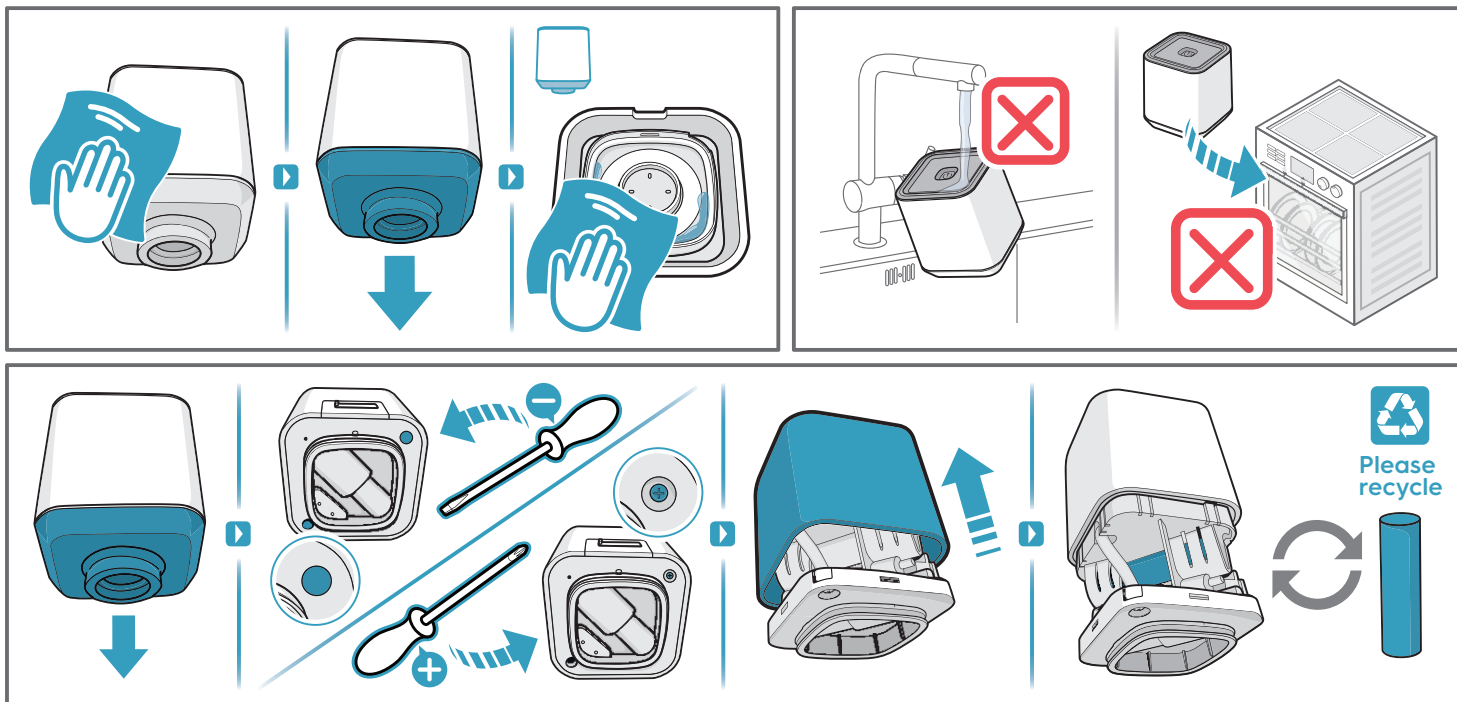

### \* Fits to refrigerators with CustomFlex

LNS9TD19S\*\*, ERE7001W, ERE8000W1, ERE8000X1, EUE8000W1, EUE8000X1, KRB1AH35W, KUT5NH23W, LLI9VF54X0, LNC5TE34X2, LNC6FE34X2, LNC6ME37X2, LNC7MD32W2, LNC7ME32W1, LNC7ME32W2, LNC7ME32X1, LNC7ME32X2, LNC7ME34W1, LNC7ME34W2, LNC7ME34X1, LNC7ME34X2, LNT7MD32X2, LNT7MD34X2, LNT7ME32X2, LNT7ME34X2, LRC4AF35W, LRC4DF35W, LRC4DF35X, LRC5ME38W1, LRC5ME38W2, LRC5ME38W3, LRC5ME38X0, LRC5ME38X1, LRC5ME38X2, LRC5ME38X4, LRC5MF34W, LRC5MF34X, LRC6MF36W, LRC6MF36X, LUC4NF23W, LUC4NF23X, LUC5NF23W, LUC5NF23X, LUC6NF25W, LUC6NF25X, RNC7ME32W2, RNC7ME32X2, RNC7ME34W2, RNT7ME34X2, RRC5ME38X2, SB318NFCN, SB318NFMS, SB339NFCN, SC380FCN

### \*\*

please check height, to avoid collision with shelf | s'il vous plaît vérifier la hauteur, pour éviter une collision avec l'étagère | Bitte überprüfen Sie die Höhe, um eine Kollision mit dem Regal zu vermeiden | si prega di controllare l'altezza, per evitare collisioni con lo scaffale | compruebe la altura para evitar colisiones con el estante | por favor, verifique a altura, para evitar colisão com a prateleira | kontrollera höjden för att undvika kollision med hyllan | Kontroller venligst højden for å unngå kollisjon med hylle | tarkista korkeus välttääksesi törmäyksen hyllyyn | controleer de hoogte om een botsing met de plank te voorkomen | riialiga kokkupõrke vältimiseks kontrollige kõrgust | patikrinkite aukšti, kad išvengtumėte susidūrimo su lentyna | lūdzu, pārbaudiet augstumu, lai izvairītos no sadursmes ar plauktu | моля проверете височината, за да избегнете сблъсък с рафта | vă rugăm să verificați înălțimea, pentru a evita coliziunea cu raftul | proszę sprawdzić wysokość, aby uniknąć kolizji z półką | preverite višino, da se izognete trčenju s policjo | kérjük, ellenőrizze a magasságot, hogy elkerülje az ütközést a polccal | Molimo provjerite visinu kako biste izbjegli sudar s policom | ελέγξτε το ύψος, για να αποφεύγετε τη σύγκρουση με το ράφι | проверьте высоту, чтобы избежать столкновения с полкой | перевірте висоту, щоб уникнути зіткнення з полицею

# EN

**For better living from Sweden. Congratulations to your new product and joining us in the mission on making homes more sustainable.**

**Please carefully read this user manual in its entirety before using the vacuum pump.**

**A failure to comply with this user manual can lead to serious injury or damage the appliance. Electrolux does not accept any liability for damage cause by a failure to comply with this user manual.**

## Safety Precautions

The vacuum pump (hereinafter referred to as the "appliance") is intended to be exclusively used with all **ELECTROLUX vacuum storage solutions** to create an effective vacuum seal for long-lasting food storage. It may only be used with the accessories supplied or approved by us. Any other use is considered improper and may result in personal injury or property damage. The appliance is intended for domestic use. It is not intended for commercial use. Do not use the appliance on yourself, other persons or animals.

This appliance can be used by children aged from 8 years and above and persons with reduced physical, sensory or mental capabilities or lack of experience and knowledge if they have been given supervision or instruction concerning use of the appliance in a safe way and understand the hazards involved.

Children shall not play with this appliance.

Cleaning and maintenance shall not be made by children

without supervision.

Batteries must be removed from the appliance before it is scrapped.

The battery is to be disposed of safely.

The battery is to be disposed of safely.

Only use the charging adapter that was provided with the product.

Packaging material, e.g. plastic bags should not be accessible to children to avoid suffocation.

Keep the appliance and connecting cable in a location that is not accessible to children under 8 years old.

Improper handling causes the risk of fire. Only charge the battery using the included charging cable. Do not disassemble the battery. Do not short-circuit the appliance and do not throw it into fire. Do not open or otherwise destroy the appliance.

The appliance is charged with electric current. There is therefore a danger of electric shock. The appliance is only to be used with the power supply unit (GQ06-050050-AG) provided with the appliance. Make sure that the charging cable is not kinked or pinched and make sure that the charging cable and the appliance do not come in contact with sources of heat (e.g. hobs, gas flames).

Do not carry the appliance by the charging cable. Disconnect the charging cable from the appliance immediately after the charging process is complete or in the event of damage or danger.

Unplug the appliance from the charging cable prior to cleaning or maintenance. As long as the power adapter is plugged in, there is a voltage inside the appliance, even if the appliance is switched off.

Check the appliance for damage prior to each use. If you detect any transport damage, contact the dealer from whom you purchased the appliance immediately. Never operate an appliance that have been dropped or damaged.

The battery cells within must not be dismantled, short circuited or placed against a metal surface.

This appliance contains batteries that are non-replaceable.

Please charge the vacuum pump before first use.

Please charge the pump minimum every 6 months to sustain good battery health.

Do not fill the boxes completely, always leave space to the edge. If the box is overfilled, the vacuum may be affected.

All service or repairs must be carried out by an authorized service centre.

- 1 - Vacuum Pump
- 2 - Vacuum Food Containers (1.0L)
- 3 - Vacuum Food Container (1.6L)
- 4 - Charger

**Vacuum sealing in process:** Indicator light flashing/pulsing

**Vacuum sealing complete:** Indicator light lights up for 2 seconds and then turns off

**Low battery:** Battery symbol starts blinking 3x

**Charging:** Battery symbol pulsing slow

**Fully charged and ready to unplug:** Battery symbol glowing

**Guideline for use / Good to know before use**

The shelf life of food depends on many factors, such as the initial germ content of the food, the observance of correct storage and cooling conditions and the

required hygiene during processing and vacuuming. Some foods might be also not suitable for vacuum storage.

Clean the vacuum boxes and rubber seal before using them and make sure every part is dry.

Some food can emit gases which can have an impact on the vacuum. In these cases the vacuum process might need to be repeated.

#### Troubleshooting

Problem	Possible cause	Remedy
The pump stops during the vacuum sealing process and does not turn back on.	The pump sucked in powder or direct liquids during the vacuum sealing process.	Do not turn the pump upside down. Remove the lower part and clean to ensure that nothing is in their. Make sure the pump are completely dry before operating again. Additional liquids may drip out. Repeat this process if the pump stops again.
The pump does not create vacuum when placed on a container or the vacuum does not last.	The lid of the vacuum container, the silicone seal or the valve are positioned incorrectly.	Check that the positioning is correct and that the lid is properly closed.
	The silicone seal or the container valve are dirty or wet.	Clean and dry the silicone seal and the valve of the container.
	The pump sits too loosely on the valve.	During vacuum sealing, lightly press the pump into the dock surrounding the valve to create a tight seal between the pump and the valve.
The pump does not respond to the On/Off button.	The battery of the pump is low or not charged.	Recharge the vacuum pump.
The above problems cannot be solved.	The vacuum pump could be broken.	Contact customer service. Do not try to repair the pump yourself.

#### Recycling

This warranty does not cover reduction in battery runtime due to battery age or use, as the life of the battery depends upon the nature of use.



This symbol on the product or on its packaging indicates that the product may not be treated as household waste. To recycle your product, please take it to an official collection point or to a service center that can remove and recycle the battery and electric parts in a safe and professional way. Follow your country's rules for the separate collection of electrical products and rechargeable batteries.

## BG

**За по-комфортен живот от Швеция. Поздравления за Вашия нов продукт и присъединяването към нас в мисията да правим домовете по-устойчиви.**

**Моля, прочетете това ръководство за потребителя изцяло, преди да използвате вакуумната помпа. Неспазването на настоящото ръководство може да доведе до сериозно нараняване или повреда на уреда. Electrolux не приема отговорност за повреди, причинени от неспазването на това ръководство за потребителя.**

#### Мерки за безопасност

Вакуумната помпа (наричана по-надолу „уред“), е предназначена изключително за употреба с всички вакуумни решения за съхранение на ELECTROLUX за създаване на ефикасно вакуумно запечатване с цел дълготрайно съх-

ранение на храна. Може да се използва само с аксесоарите, предоставени или одобрени от нас. Всяка друга употреба се счита за неправилна и може да причини нараняване на хора или повреда на имущество. Този уред е предназначен само за домашно ползване. Не е предназначен за търговски цели. Не използвайте уреда върху себе си, други лица или животни.

Този уред може да се използва от деца над 8 годишна възраст, както и лица с намалени физически, сетивни и умствени възможности или лица без опит и познания, само ако те са под наблюдение или бъдат инструктирани относно безопасната употреба на уреда и разбират възможните рискове.

Деца не трябва да си играят с уреда.

Почистването и поддръжката не бива да се извършват от деца без наблюдение.

Батериите трябва да бъдат извадени от крайника, преди той да бъде изхвърлен. Батерията трябва да се изхвърли безопасно.

Използвайте само зарядното, което е предоставено с продукта.

Опаковъчният материал, например найлонови торбички, не трябва да бъде достъпен за деца, за да се избегне задушаване.

Съхранявайте уреда и свързващия кабел на място, недостъпно за деца под 8 години. Неправилната употреба може да причини риск от пожар. Зареждайте батерията само с включения зареждащ кабел. Не разглобявайте батерията. Не причинявайте късо съединение на уреда и не го хвърляйте в огън. Не го отваряйте и не разрушавайте уреда.

Уредът се зарежда с електрически ток. Следователно има

опасност от токов удар. Уредът трябва да се използва само с хранящия блок (GQ06-050050-AG), предоставен с уреда.

Уверете се, че зареждащият кабел не е изкривен или прищипан, и също така се уверете, че зареждащият кабел и уредът не са в контакт с източници на топлина (например решетка на камина, пламъци на газ).

Не носете уреда откъм зареждащия кабел. Откачете зареждащия кабел от уреда веднага щом зареждащият процес завърши или в случай на повреда или опасност.

Откачете уреда от зареждащия кабел преди почистване или поддръжка. Докато електрическият адаптер е свързан, в уреда има ток, дори и когато уредът е изключен.

Проверявайте уреда за повреди преди всяка употреба. Ако забележите някаква транспортна повреда, незабавно се свържете с търговеца, от който сте закупили уреда. Никога не използвайте уред, който е бил изпуснат или е повреден.

Клетката на батерията отвътре не трябва да бъде разглобявана, свързвана чрез късо съединено или поставяна близо до метална повърхност.

Този уред съдържа батерии, които не са сменяеми.

Моля, заредете вакуумната помпа преди първото използване.

Моля, заредете минимума на помпата на всеки 6 месеца, за да поддържате добро здраве на батерията.

Не пълнете кутиите изцяло, винаги оставяйте място до ръба. Ако кутията е препълнена, вакуумът може да бъде засегнат.

Обслужването или поправката трябва да се извършват от упълномощен сервизен център.

- 1 - Вакуумна помпа
- 2 - Кутия за храна малка ( 1.0 L)
- 3 - Кутия за храна голяма ( 1.6 L)
- 4 - Зарядно

Индикаторна светлина на четец и символ на батерия

**Вакуумно запечатване в процес:** Святкане/пулсиране на индикаторна светлина  
**Вакуумно запечатване завършване:** Индикаторната светлина светва за 2 секунди и след това се изключва

**Слаба батерия:** Символът на батерията започва да мига 3x

**Зареждане:** Символът на батерията пулсира слабо Напълно заредена и готова

**за изключване:** Символът на батерията свети

**Указание за употреба / Добре е да се знае преди употреба**

Срокът на годност на храната зависи от

много фактори, като първоначалното съдържание на микроорганизми в храната, спазването на правилните условия за съхранение и охлаждане, и необходимата хигиена по време на обработка и вакуумиране. Също така някои храни може да не са подходящи за съхранение във вакуум.

Почистете вакуумните кутии и гуменото уплътнение преди да ги използвате и се уверете, че всяка част е суха.

Някои храни могат да отделят газове, които могат да повлияят на вакуума. В тези случаи може да се наложи процесът на вакуумиране да бъде повторен.

#### Рециклиране

Тази гаранция не покрива намаляването на живота на батерията поради нейната възраст или употреба, тъй като животът на батерията зависи от нейния начин на употреба.



Този символ върху продукта или върху неговата опаковка показва, че продуктът не трябва да се третира като битов отпадък. За да рециклирате продукта, моля, занесете го в официален пункт за изхвърляне на отпадъци или към център за обслужване, който може да свали и да рециклира батерията и електрическите части по безопасен и професионален начин. Спазвайте наредбите на Вашата страна за разделяне на електрическите продукти и батериите, които се презареждат.



## Отстраняване на неизправности

Проблем	Възможна причина	Отстраняване
Помпата спира по време на процеса на вакуумно запечатване и не се включва отново.	Помпата е засмукала прах или директни течности по време на процеса на вакуумно запечатване.	транете долната част и почистете, за да сте сигурни, че там е чисто. Уверете се, че помпата е напълно суха, преди да работи отново. Допълнителните течности могат да изтекат. Повторете този процес, ако помпата спре отново.
Помпата не създава вакуум, когато е поставена върху контейнер или вакуумът не издържа.	Капакът на вакуумния контейнер, силиконовото уплътнение или вентилът са разположени неправилно.	Проверете дали позиционирането е правилно и капакът е правилно затворен.
	Силиконовото уплътнение или вентилът на контейнера са замърсени или мокри.	Почистете и подсушете силиконовото уплътнение и клапана на контейнера.
	Помпата не приляга плътно върху клапана.	По време на вакуумно запечатване леко натиснете помпата в дока, заобикалящ клапана, за да създадете плътно уплътнение между помпата и клапана.
Помпата не реагира на бутона за Вкл./Изкл.	Батерията на помпата е слаба или не е заредена.	Заредете отново вакуумната помпа.
Горните проблеми не могат да бъдат решени.	Вакуумната помпа може да е счупена.	Свържете се с Обслужване на клиенти. Не се опитвайте да поправите сами помпата.

Pro lepší život ze Švédska. Blahopřejeme k Vašemu novému výrobku a k tomu, že jste se k nám připojili v poslání učinit domovy udržitelnějšími.

Před použitím vakuové pumpy si pozorně přečtete celý tento návod k použití. Nedodržení tohoto návodu k použití může vést k vážnému zranění nebo poškození přístroje. Společnost Electrolux nepřijímá žádnou odpovědnost za škody způsobené nedodržением této uživatelské příručky.

### Bezpečnostní opatření

Vakuová pumpa (dále jen „přístroj“) je určena výhradně k použití se všemi vakuovými skladovacími řešeními ELECTROLUX k vytvoření účinného vakuového těsnění pro dlouhodobé skladování potravin. Může být používána pouze s námi dodaným nebo schváleným příslušenstvím. Jakékoli jiné použití je považováno za nevhodné a může mít za následek zranění osob nebo poškození majetku. Tento přístroj je určen pouze k domácímu použití. Není určen pro komerční použití. Nepoužívejte přístroj na sebe, jiné osoby nebo zvířata. Tento přístroj smí používat děti starší 8 let a osoby se sníženými fyzickými, smyslovými či duševními schopnostmi nebo osoby bez patřičných zkušeností a znalostí, pouze pokud tak činí pod dozorem nebo vedením, které zohledňuje bezpečný provoz přístroje, a pokud rozumí rizikům spojeným s provozem přístroje.

S tímto přístrojem si děti nesmějí hrát.

Čištění a údržbu spotřebiče by neměly provádět děti bez dozoru.

Před likvidací spotřebiče je z

něho nutné vyjmout baterie.

Baterii je nutné bezpečně zlikvidovat.

Používejte pouze nabíjecí adaptér dodaný spolu s výrobkem.

Obalový materiál, jako např. plastové pytle, by měl být držen mimo dosah dětí z důvodu rizika udušení.

Uchovávejte přístroj a propojovací kabel na místě, které není přístupné dětem mladším 8 let. Nesprávná manipulace způsobuje nebezpečí požáru. Baterii nabíjejte pouze pomocí přiloženého nabíjecího kabelu. Baterii nerozebírejte. Nezkratujte přístroj a nevhazujte jej do ohně. Přístroj neotevírejte ani jinak neničte.

Ujistěte se, že nabíjecí kabel není zalomený nebo přiskřípnutý, a ujistěte se, že nabíjecí kabel a přístroj nepříjdou do kontaktu se zdroji tepla (například varné desky, plynové plameny).

Nenoste zařízení za nabíjecí kabel. Odpojte nabíjecí kabel od přístroje ihned po dokončení procesu nabíjení nebo v případě poškození nebo nebezpečí.

Před čištěním nebo údržbou odpojte přístroj od nabíjecího kabelu. Dokud je napájecí adaptér zapojený, uvnitř přístroje je napětí, i když je přístroj vypnutý.

Před každým použitím zkontrolujte, zda není přístroj poškozen. Pokud zjistíte poškození při přepravě, okamžitě kontaktujte prodejce, u kterého jste přístroj zakoupili. Nikdy nepoužívejte přístroj, který upadl nebo je poškozený.

Bateriové články uvnitř nesmí být rozebrány, zkratovány nebo umístěny na kovový povrch.

Před prvním použitím vývěvu nabijte.

Nabíjejte vývěvu minimálně jednou za 6 měsíců, abyste udrželi dobrý stav baterie.

Krabice nenaplňujte úplně, vždy ponechejte prostor pod okrajem. Pokud je krabice přeplněná, může být nepříznivě ovlivněno vakuum.

Veškerý servis nebo opravy musí provádět autorizované servisní středisko.

- 1 - Vakuová pumpa
- 2 - Vakuové nádoby na potraviny (1,0 l)
- 3 - Vakuová nádoba na potraviny (1,6 l)
- 4 - Nabíječka

**Vakuové těsnění v procesu:** Indikátory blikání/pulzující světlo

**Dokončete vakuové těsnění:** Světla indikátoru se rozsvítí po dobu 2 sekund a poté se vypne

**Nízký baterie:** Symbol baterie spustí bliká 3x

**Nabíjení:** Symbol baterie pomalu pulzuje

**Plně nabitě a připravené k odpojení:** Zářící symbol baterie

### Návod k použití / Co je dobré vědět před použitím

Trvanlivost potravin závisí na mnoha faktorech, jako je počáteční obsah choroboplodných zárodků v potravinách, dodržení správných podmínek skladování a chlazení a požadovaná hygiena při zpracování a vakuování. Některé potraviny také nemusí být vhodné pro vakuové skladování.

Před použitím vyčistěte vakuové boxy a gumové těsnění a ujistěte se, že jsou všechny části suché.

Některé potraviny mohou uvolňovat plyny, které mohou mít nepříznivý vliv na vakuum. V těchto případech může být nutné proces vakuování opakovat.

### Recyklace

Tato záruka se nevztahuje na zkrácení doby provozu baterie v důsledku stárání baterie nebo používání, protože životnost baterie závisí na povaze použití.



Tento symbol na výrobku nebo jeho obalu udává, že výrobek nepatří do domácího odpadu. Chcete-li spotřebič recyklovat, odevzdejte ho v oficiálním sběrném místě nebo do servisního střediska, které může vyjmout a recyklovat baterii a elektrické díly bezpečným a profesionálním způsobem. Postupujte podle pravidel Vaší země pro oddělený sběr elektrických výrobků a dobíjecích baterií.

## Řešení problémů

Problém	Možná příčina	Řešení
Čerpadlo se zastaví během procesu vakuového těsnění a nerestartuje se.	Čerpadlo nasává prach nebo přímé kapaliny během procesu vakuového těsnění.	Nepřevracejte pumpu vzhůru nohama. Odstraňte spodek a vyčistěte, abyste se ujistili, že čerpadlo je před spuštěním zcela suché. Další tekutina může kapat. Pokud se čerpadlo opět zastaví, zopakujte tento postup.
Pumpa po umístění do nádoby nevytváří podtlak, případně podtlak netrvá dlouho.	Kryt vakuové nádoby, silikonové těsnění nebo ventil jsou nesprávně nainstalovány.	Zkontrolujte, zda je upevnění správné a zda je kryt správně zavřený.
	Silikonové těsnění nebo ventil nádrže jsou znečištěné nebo mokré.	Vyčistěte a vysušte silikonové těsnění a ventil nádrže.
	Čerpadlo je na ventilu velmi uvolněné.	Při vakuovém utěsňování lehce stlačte pumpu na podklad obklopující ventil, abyste vytvořili lepší těsnění mezi pumpou a ventilem.
Čerpadlo nereaguje na tlačítko zapnutí/vypnutí.	Baterie pumpy je slabá nebo není nabitá.	Naplňte vakuovou pumpu.
Výše uvedené problémy nelze vyřešit.	Vakuová pumpa může být vadná.	Kancelář pro pomoc uživatelům. Nepokoušejte se čerpadlo opravit sami.

## DE

**Für ein schöneres Wohngefühl aus Schweden.**

**Wir gratulieren Ihnen zu Ihrem neuen Produkt und zu Ihrer Entscheidung, uns bei unserer Mission, Ihr Zuhause nachhaltiger zu gestalten, zu unterstützen.**

**Bitte lesen Sie sich diese Bedienungsanleitung gründlich durch, bevor Sie die Vakuumpumpe benutzen. Werden die hierin enthaltenen Anweisungen missachtet, kann dies zu ernsthaften Verletzungen oder einer Beschädigung des Geräts führen. Electrolux übernimmt keine Haftung für Schäden, die sich aus einer Nichtbefolgung dieser Bedienungsanleitung ergeben.**

### Sicherheitshinweise

Die Vakuumpumpe (im Folgenden als das „Gerät“ bezeichnet), ist ausschließlich für eine Nutzung mit allen **Vakuumaufbewahrungslösungen von ELECTROLUX** konzipiert und soll eine effektive Vakuumsiegelung für eine langlebige Aufbewahrung von Lebensmitteln ermöglichen. Sie darf nur mit im Lieferumfang enthaltenem oder von uns genehmigtem Zubehör betrieben werden. Jedwede andere Nut-

zung gilt als unsachgemäß und kann zu Personen- oder Sachschäden führen. Das Gerät ist zur Verwendung im Haushalt bestimmt. Es ist nicht für eine kommerzielle Nutzung gedacht. Verwenden Sie das Gerät nicht an sich selbst, anderen Personen oder Tieren. Das Gerät darf von Kindern ab acht Jahren und Personen mit eingeschränkten physischen, sensorischen oder geistigen Fähigkeiten oder mit mangelnder Erfahrung und/oder mangelndem Wissen nur dann verwendet werden, wenn sie durch eine für ihre Sicherheit zuständige Person beaufsichtigt werden oder in die sichere Verwendung des Geräts eingewiesen wurden und die mit dem Gerät verbundenen Gefahren verstanden haben.

Kinder dürfen nicht mit diesem Gerät spielen.

Reinigungs- und Wartungsarbeiten am Gerät dürfen nicht von unbeaufsichtigten Kindern durchgeführt werden.

Die Batterien müssen aus dem Gerät entfernt werden, bevor es entsorgt wird.

Die Batterie ist sicher zu entsorgen.

Verwenden Sie nur den Ladeadapter, der im Lieferumfang

des Produkts enthalten ist.

Verpackungsmaterial, wie Plastikbeutel u. ä., sind von Kindern fernzuhalten.

Es besteht Erstickungsgefahr.

Lagern Sie das Gerät und das Verbindungskabel an einem Ort, zu dem Kinder unter acht Jahren keinen Zugang haben.

Bei unsachgemäßer Handhabung besteht Brandgefahr. Laden Sie die Batterie nur mit dem im Lieferumfang enthaltenen Ladekabel. Unterlassen Sie jede Demontage der Batterie. Unterlassen Sie es, das Gerät kurzzuschließen, und werfen Sie es nicht ins Feuer. Unterlassen Sie es, das Gerät zu öffnen oder anderweitig zu zerstören.

Das Gerät wird mit elektrischem Strom aufgeladen. Es besteht daher die Gefahr eines Stromschlags. Das Gerät darf nur mit dem mitgelieferten Netzteil (GQ06-050050-AG) verwendet werden.

Halten Sie das Gerät nicht am Ladekabel, wenn Sie es tragen. Trennen Sie das Ladekabel sofort vom Gerät, wenn der Ladevorgang abgeschlossen ist, es zu Beschädigungen gekommen ist oder Gefahr droht.

Trennen Sie das Gerät vom Ladekabel, bevor Sie es reini-



gen oder warten. Solange der Netzadapter eingesteckt ist, ist im Inneren des Geräts Spannung vorhanden. Diese Spannung ist selbst dann gegeben, wenn das Gerät ausgeschaltet ist.

Überprüfen Sie vor jeder Verwendung, ob das Gerät Beschädigungen aufweist. Sollten Sie vom Transport herrührende Beschädigungen entdecken, wenden Sie sich unverzüglich an den Händler, von dem Sie das Gerät erworben haben. Arbeiten Sie niemals mit einem Gerät, das fallen gelassen oder beschädigt wurde.

Die Batteriezellen dürfen nicht zerlegt, kurzgeschlossen oder mit einer Metalloberfläche in Kontakt gebracht werden.

Dieses Gerät enthält Batterien, die nicht austauschbar sind.

Bitte laden Sie die Vakuumpumpe vor dem ersten Gebrauch auf.

Bitte laden Sie die Pumpe mindestens alle 6 Monate auf, um langfristig einen guten Zustand des Akkus sicherzustellen.

Befüllen Sie die Behälter nicht vollständig, lassen Sie am Rand immer etwas Platz. Ist der Behälter zu voll, kann dies das Vakuum beeinträchtigen.

Alle Servicearbeiten oder Reparaturen sind von einem autorisierten Servicezentrum vorzunehmen.

- 1 - Vakuumpumpe
- 2 - Lebensmittelcontainer (1.0 L)
- 3 - Lebensmittelcontainer (1.6 L)
- 4 - Ladekabel

Angaben der Anzeigeleuchte und des Batteriesymbols

**Vakuumversiegelungsprozess läuft:** Anzeigeleuchte blinkt/pulsiert

**Vakuumversiegelung abgeschlossen:** Die Anzeigeleuchte leuchtet für 2 Sekunden auf und erlischt dann

**Niedriger Batteriestand:** Das Batteriesymbol beginnt drei Mal zu blinken

**Lädt:** Das Batteriesymbol pulsiert langsam

**Voll geladen und bereit für eine Trennung vom Netz:** Das Batteriesymbol

leuchtet

### Gebrauchsanleitung/Was man vor Gebrauch wissen sollte

Die Haltbarkeit von Lebensmitteln ist von vielen Faktoren abhängig ist, wie z. B. dem Anfangskeimgehalt des Lebensmittels, der Einhaltung der korrekten Lager- und Kühlbedingungen sowie der erforderlichen Hygiene während der Verarbeitung und des Vakuumierens. Einige Lebensmittel sind für die Einlagerung im Vakuum nur bedingt geeignet.

Reinigen Sie vor dem Gebrauch die Vakuumbehälter und die Gummidichtung und trocknen Sie alle Teile gut ab. Manche Lebensmittel geben Gase ab, was zu einem Verlust des Vakuums führen kann. In diesen Fällen muss der Vakuumierungsprozess möglicherweise wiederholt werden.

### ENTSORGUNG UND RECYCLING DES GERÄTS UMWELTSCHUTZ

- Ihre Pflichten als Endnutzer



Dieses Elektro- bzw. Elektronikgerät ist mit einer durchgestrichenen Abfalltonne auf Rädern gekennzeichnet. Das Gerät darf deshalb nur getrennt vom unsortierten Siedlungsabfall gesammelt und zurückgenommen werden, es darf also nicht in den Hausmüll gegeben werden. Das Gerät kann z. B. bei einer kommunalen Sammelstelle oder ggf. bei einem Vertreter (siehe zu deren Rücknahmepflichten in Deutschland unten) abgegeben werden. Das gilt auch für alle Bauteile, Unterbaugruppen und Verbrauchsmaterialien des zu entsorgenden Altgeräts.

- Gilt nur, wenn das Produkt Batterien und/oder entnehmbare Leuchtmittel enthält

Bevor das Altgerät entsorgt werden darf, müssen alle Altbatterien und Altakkumulatoren vom Altgerät getrennt Altgerät entnommen werden können. Der Endnutzer ist zudem selbst dafür verantwortlich, personenbezogene Daten auf dem Altgerät zu löschen.

- Hinweise zum Recycling

Helfen Sie mit, alle Materialien zu recyceln, die mit diesem Symbol gekennzeichnet sind.

Entsorgen Sie solche Materialien, insbesondere Verpackungen, nicht im Hausmüll sondern über die bereitgestellten Recyclingbehälter oder die entsprechenden örtlichen Sammelsysteme.



Recyceln Sie zum Umwelt- und Gesundheitsschutz elektrische und elektronische Geräte.

• Rücknahmepflichten der Vertreter  
Wer auf mindestens 400 m<sup>2</sup> Verkaufsfläche Elektro- und Elektronikgeräte vertreibt oder sonst geschäftlich an Endnutzer abgibt, ist verpflichtet, bei Abgabe eines neuen Geräts ein Altgerät des Endnutzers der gleichen Geräteart, das im Wesentlichen die gleichen Funktionen wie das neue Gerät erfüllt, am Ort der Abgabe oder in unmittelbarer Nähe hierzu unentgeltlich zurückzunehmen. Das gilt auch für Vertreter von Lebensmitteln mit einer Gesamtverkaufsfläche von mindestens 800 m<sup>2</sup>, die mehrmals im Kalenderjahr oder dauerhaft Elektro- und Elektronikgeräte anbieten und auf dem Markt bereitstellen. Solche Vertreter müssen zudem auf Verlangen des Endnutzers Altgeräte, die in keiner äußeren Abmessung größer als 25 cm sind (kleine Elektrogeräte), im Einzelhandelsgeschäft oder in unmittelbarer Nähe hierzu unentgeltlich zurückzunehmen; die Rücknahme darf in diesem Fall nicht an den Kauf eines Elektro- oder Elektronikgerätes geknüpft, kann aber auf drei Altgeräte pro Geräteart beschränkt werden.

Ort der Abgabe ist auch der private Haushalt, wenn das neue Elektro- oder Elektronikgerät dorthin geliefert wird; in diesem Fall ist die Abholung des Altgerätes für den Endnutzer kostenlos. Die vorstehenden Pflichten gelten auch für den Vertrieb unter Verwendung von Fernkommunikationsmitteln, wenn die Vertreter Lager- und Versandflächen für Elektro- und Elektronikgeräte bzw. Gesamtlager- und -versandflächen für Lebensmittel vorhalten, die den oben genannten Verkaufsflächen entsprechen. Die unentgeltliche Abholung von Elektro- und Elektronikgeräten ist dann aber auf Wärmeüberträger (z. B. Kühlschränke), Bildschirme, Monitore und Geräte, die Bildschirme mit einer Oberfläche von mehr als 100 cm<sup>2</sup> enthalten, und Geräte beschränkt, bei denen mindestens eine der äußeren Abmessungen mehr als 50 cm beträgt. Für alle übrigen Elektro- und Elektronikgeräte muss der Vertreter geeignete Rückgabemöglichkeiten in zumutbarer Entfernung zum jeweiligen Endnutzer gewährleisten; das gilt auch für kleine Elektrogeräte (s.o.), die der Endnutzer zurückgeben will, ohne ein neues Gerät zu kaufen.

## Fehlerbehebung

Störung	Mögliche Ursache	Abhilfe
Die Pumpe stoppt während der Vakuumversiegelung und schaltet sich nicht mehr ein.	Die Pumpe hat Pulver oder Flüssigkeiten während der Vakuumversiegelung angesaugt.	Schalten Sie die Pumpe nicht kopfüber ein. Entfernen Sie das Unterteil und reinigen Sie es von eventuellen Fremdkörpern. Die Pumpe sollte vor der Nutzung wieder vollständig trocken sein. Überschüssige Flüssigkeit kann heraustropfen. Wiederholen Sie diesen Vorgang, falls die Pumpe wieder stoppt.
Die Pumpe erzeugt kein Vakuum auf einem Behälter oder das Vakuum bleibt nicht bestehen.	Der Deckel des Vakuumbehälters, die Silikondichtung oder das Ventil sind nicht richtig positioniert.	Prüfen Sie auf ordnungsgemäße Position und dass der Verschluss des Deckels geschlossen ist.
	Die Silikondichtung oder das Behälterventil sind verschmutzt oder nass.	Reinigen und trocknen Sie die Silikondichtung und das Ventil des Behälters.
	Die Pumpe sitzt zu locker auf dem Ventil.	Während der Vakuumversiegelung drücken Sie die Pumpe leicht in das Dock um das Ventil, um für einen dichten Schluss zwischen Pumpe und Ventil zu sorgen.
Die Pumpe reagiert nicht auf den Ein-/Ausschalter.	Die Batterie der Pumpe hat einen niedrigen Ladestand oder ist leer.	Laden Sie die Vakuumpumpe wieder auf.
Die oben angeführten Probleme können nicht gelöst werden.	Die Vakuumpumpe könnte kaputt sein.	Wenden Sie sich an den Kundendienst. Versuchen Sie nicht, die Pumpe selbst zu reparieren.

## DK

**Et bedre liv med hjælp fra Sverige. Tillykke med dit nye produkt og deltag i vores mission om at gøre hjem mere bæredygtige.**

**Læs hele denne brugermanual, før vakuumpumpen tages i brug.**

**Hvis denne brugermanual ikke følges, kan det medføre alvorlige uheld eller skader på apparatet. Electrolux påtager sig ikke ansvar for skader opstået som følge af, at denne brugermanual ikke er fulgt. Forholdsregler mht. sikkerhed**

Vakuumpumpen (herefter kaldt "apparatet") er beregnet til kun at blive brugt med alle **ELECTROLUX vakuumpumpes opsamlingsløsninger** og til at skabe en effektiv vakuumpumpesegling til langtidsopbevaring af mad. Den må kun bruges sammen med tilbehør leveret eller godkendt af os. Al anden brug regnes for at være ukorrekt og kan medføre personska-der eller skader på ejendom. Apparatet er kun beregnet til husholdningsbrug. Det er ikke beregnet til kommerciel brug. Brug ikke apparatet på dig selv, andre personer eller dyr. Apparatet kan kun bruges af børn fra 8 år og opefter samt af personer med nedsat fysisk, sensorisk eller psykisk funktionsevne, eller som mangler den nødvendige erfaring eller viden, hvis de er under opsyn

eller er blevet instrueret i at bruge apparatet på en sikker måde samt forstår de medfølgende farer.

Børn må ikke lege med dette apparat.

Børn må ikke rengøre eller vedligeholde apparatet uden overvågning.

Batterierne skal tages ud af apparatet, før det bortskaffes.

Batteriet skal bortskaffes på en sikker måde.

Brug kun den opladningsadapter, der fulgte med produktet.

For at undgå risiko for kvælning må emballagemateriale som f.eks. plastikposer ikke være tilgængeligt for børn.

Opbevar apparatet og tilslutningskablet på et sted, hvor det ikke er tilgængeligt for børn under 8 år.

Forkert håndtering kan medføre risiko for brand. Oplad kun batteriet med det medfølgende opladningskabel. Batteriet må ikke skilles ad. Apparatet må ikke kortsluttes eller kastes på åben ild. Apparatet må ikke åbnes eller på anden måde ødelægges.

Apparatet oplades med elektrisk strøm. Der er derfor fare

for elektrisk stød. Apparatet må kun bruges med den strømforsyningsenhed (GQ06-050050-AG), der følger med apparatet.

Sørg for, at opladningskablet ikke er knækket eller fastklemt, og sørg for at opladningskablet og apparatet ikke kommer i kontakt med varmekilder (f.eks. kogeplader, gasflammer osv).

Bær ikke apparatet i opladningskablet. Tag opladningskablet ud af apparatet, lige efter opladningen er færdig, eller i tilfælde af skader eller fare.

Tag apparatet ud af opladningskablet før rengøring eller vedligeholdelse. Så længe strømadapteren er sat til, er der spænding inde i apparatet, selv når apparatet er slukket.

Tjek apparatet for skader hver gang før brug. Hvis man finder skader efter transport, kontakt da øjeblikkeligt forhandleren, hvor apparatet blev købt. Brug aldrig apparatet, hvis det er blevet tabt eller beskadiget.

Battericellerne inden i må ikke skilles ad, kortsluttes eller placeres ind mod en metaloverflade.

Dette apparat indeholder batterier, der ikke kan udskiftes.

Oplad venligst vakuumpumpen før brug første gang.

Oplad venligst pumpen minimum hver 6. måned for at bevare et sundt batteri.

Fyld ikke boksene helt op, efterlad altid lidt plads op til kanten. Hvis boksen er overfyldt, kan vakuummet blive påvirket.

Al service og alle reparationer skal udføres af et autoriseret servicecenter.

- 1 - Vakuumpumpe
- 2 - Lille madboks (1,0 L)
- 3 - Stor madboks (1,6 L)
- 4 - Oplader

Læsning af kontrollampe og batterisymbol

**Vakuumforsegling i gang:** Kontrollampe blinker/pulserer

**Vakuumforsegling færdig:** Kontrollam-

### Fejlfinding

Problem	Mulig årsag	Afhjælpning
Pumpen stopper under vakuumforseglingsprocessen, og går ikke i gang igen.	Pumpen sugede pulver eller direkte væsker ind under vakuumforseglingsprocessen.	Vend ikke pumpen med bunden i vejret. Fjern den nederste del og rengør den for at sikre, at der ikke er noget der. Sørg for, at pumpen er helt tør, før den bruges igen. Der kan dryppe overskydende væske ud. Gentag denne proces, hvis pumpen stopper igen.
Pumpen skaber ikke vakuum, når den placeres på en beholder, eller vakuummet holder ikke.	Låget til vakuumbeholderen, silikonetætningen eller ventilen er placeret forkert.	Kontroller, om den er placeret korrekt, og at låget er helt lukket.
	Silikonetætningen eller beholderens ventil er beskidte eller våde.	Rengør og tør silikoneforseglingen og ventilen på beholderen.
	Pumpen sidder for løst på ventilen.	Under vakuumforsegling skal pumpen presses let ind i fatningen omkring ventilen for at skabe en tæt forsegling mellem pumpen og ventilen.
Pumpen reagerer ikke på tænd/sluk-knappen.	Pumpens batteri er for lidt eller slet ikke opladet.	Genoplad vakuumpumpen.
De ovennævnte problemer kan ikke løses.	Vakuumpumpen kan være i stykker.	Kontakt kundeservice. Prøv ikke at reparere pumpen selv.

pe blinker i op til 2 sekunder og slukkes derefter

**Lavt batteri:** Batterisymbolet begynder at blinke 3 x

**Opladning:** Batterisymbolet pulserer langsomt

**Helt opladet og klar til tage ud af stikket:** Batterisymbolet lyser glødende

### Brugsvejledning / godt at vide før brug

Madvarers holdbarhed afhænger af mange faktorer, eksempelvis madens bakterieindhold til at starte med, efterlevelse af korrekte opbevarings- og afkølingsforhold og den nødvendige hygiejne under behandling og vakuumopbevaring. Nogle madvarer er heller ikke velegnede til vakuumopbevaring.

Rengør vakuumboksene og gummi-forseglingen, før du bruger dem, og sørg for, at alle dele er tørre.

Visse madvarer kan udsende gasser, som kan påvirke vakuummet. I disse tilfælde

kan det være nødvendigt at gentage vakuumprocessen.

### Genbrug

Denne garanti dækker ikke reduktion af batteriets levetid på grund af alder eller brug, da batteriets levetid afhænger af, hvordan det bruges.



Symbolet på produktet eller emballagen viser, at produktet ikke må behandles som husholdningsaffald. For at genbruge dit produkt skal du tage det til en officiel affaldsplads eller til et servicecenter, som kan fjerne og genanvende batteriet og de elektriske dele på en sikker og professionel måde. Følg reglerne i dit land for separat indsamling af elektriske produkter og genopladelige batterier.

## EE

**Paremaks eluks Rootsist. Önnitleme teid uue toote puhul ja ühinemise eest meie kodude jätkusuutlikumaks muutmise missiooniga.**

**Enne vaakumpumba kasutamist lugege see kasutusjuhend põhjalikult läbi. Selle kasutusjuhendi eiramine võib põhjustada tõsiseid vigastusi või kahjustada seadet. Electrolux ei vastuta kahju eest, mis on põhjustatud selle kasutusjuhendi eiramisest.**

### Ettevaatusabinõud

Vaakumpump (edaspidi „sea-

de“) on ette nähtud kasutamiseks ainult koos kõigi **ELECTROLUX i vaakum säilitamise abivahenditega**, et luua tõhus vaakumtihendus toidu pikaajaliseks säilitamiseks. Seda tohib kasutada ainult koos meie poolt tarnitud või heakskiidetud lisaseadmetega. Mis tahes muud kasutamist loetakse mittenõuetekohaseks ja see võib põhjustada kehavigastusi või varalist kahju. Seade on mõeldud kasutamiseks ainult koduses majapidamises. See ei ole ette nähtud äriliseks kasutuseks. Ärge kasutage seadet enda, teiste isikute või loomade peal.

Seda seadet tohivad kasuta-

da lapsed, kes on vähemalt 8-aastased ja vanemad ning piiratud füüsiliste, sensoorsete või vaimsete võimete või väheste kogemuste ja teadmistega isikud, kui nad tegutsevad nende ohutuse eest vastutava isiku järelevalve või juhendamise all, kasutades seadet turvalisel viisil ning mõistes kaasnevaid ohte.

Ärge laske lastel seadmega mängida.

Lapsed tohivad seadet puhastada ja hooldada ainult järelevalve all.

Enne seadme ümbertöötlemisele suunamist tuleb sellelt

eemaldada aku.

Aku tuleb utiliseerida ohutult.

Kasutage ainult seadmega kaasnenud laadimisadapterit.

Ohutuse tagamiseks hoidke kõik pakkematerjalid, nt kilekotid, laste käeulatuses eemal, kuna need võivad põhjustada lämbumist.

Hoidke seadet ja ühenduskaablit alla 8 aasta vanustele lastele kättesaamatus kohas.

Mittenõuetekohane kasutamine põhjustab tulekahjuohtu. Laadike akut ainult seadmega kaasnenud laadimiskaabliga. Ärge demonteerige akut. Vältige seadme lühistamist ja ärge visake seda tulle. Ärge avage seadet, see võib põhjustada seadme purunemise. Seadet laetakse elektrivooluga. Seetõttu on elektrilöögi oht. Seadet tohib kasutada ainult koos seadmega kaasas oleva toiteallikaga (GQ06-050050-AG).

Veenduge, et laadimiskaabel ei ole keerdus ega kokku pigistatud ning tagage, et laadimiskaabel ja seade ei puutu kokku soojustallikatega (nt pliidiplaadid, gaasileegid).

Ärge kandke seadet laadimiskaablist kinni hoides. Ühendage laadimiskaabel seadmest lahti kohe pärast laadimisprotsessi

lõppu või kahjustuste või ohtude korral.

Ühendage laadimiskaabel seadmest lahti enne puhastamist või hooldamist. Senikaua kui toiteadapter on ühendatud toitevõrguga, on seade pingestatud, isegi kui see on välja lülitatud.

Enne iga kasutuskorda kontrollige seadet kahjustuste suhtes. Mis tahes transpordikahjustuste korral võtke kohe ühendust müügiettevõttega. Ärge kunagi kasutage seadet, kui see on maha kukkunud või kahjustatud.

Seadmes olevaid akuelemente ei tohi demonteerida, lühistada ega metallpinna vastu asetada.

See seade sisaldab patareisid, mida ei saa vahetada.

Enne esimest kasutamist tuleb vaakumpumpa laadida.

Aku hea tööseisukorra tagamiseks laadige pumpa vähemalt iga 6 kuu järel.

Ärge täitke karpe täielikult, jätke alati servadesse ruumi. Kui karp on liiga täis, võib see vaakumit halvendada.

Kõik remondid või hooldused tuleb teha volitatud teeninduskeskuses.

- 1 - Vaakumpump
- 2 - Väike toidukarp (1.0 L)
- 3 - Suur toidukarp (1.6 L)
- 4 - Laadija

Näidikutule ja aku sümboli tähendused

**Vaakumtihendamise toimub:** Näidikutuli vilgub/pulseerib

**Vaakumtihendamine on lõppenud:**

Näidikutuli süttib kuni 2-ks sekundiks ja seejärel lülitub välja

**Aku tühjeneb:** Aku sümbol hakkab vilkuma 3 x

**Laadimine:** Aku sümbol hakkab aeglaselt vilkuma

**Aku on täis laetud ja laadimiskaabli saab lahti ühendada:** Aku sümbol helen-dab

#### Juhised / nõuanded kasutamiseks

Toiduainete säilivusaeg sõltub paljudest teguritest, nagu toiduaine algne mikroobidesisaldus, õigete säilitus- ja jahutus-tingimuste järgimine ning hügieeninõuete järgimine töötlemisel ja vaakumpakendamisel. Mõned toiduained ei pruugi ka vaakumpakendamiseks sobida.

Puhastage vaakumkarbid ja kummitihend enne kasutamist ja veenduge, et kõik osad on kuivad.

Mõningatest toiduainetest võib erituda gaase, mis võivad vaakumit mõjutada. Sel juhul võib olla vajalik vaakumpakendamist korrata.

#### Ringlussevõtt

See garantii ei kata aku tööaja vähene-mist, mis on põhjustatud aku tööeest või kasutamisest, kuna aku kasutusiga sõltub kasutamise viisist.



See tootel või pakendil olev sümbol näitab, et seda toodet ei tohi visata olmejäätmete hulka. Toote taaskasutusse suunamiseks viige see ette nähtud kogumispunkti või teeninduskeskusesse, kus aku ja elektrilised komponendid eemaldatakse ja suunatakse ohutult ja asjatundlikult taaskasutusse. Järgige teie riigis kehtivaid elektriseadmete ja laetavate akude eraldi kogumise reegleid.

#### Veotsing

Probleem	Võimalik põhjus	Lahendus
Pump peatub vaakumtihendamise käigus ja ei lülitu uuesti sisse.	Pump imes vaakumtihendamise käigus pulbrit või otseselt vedelikke.	Ärge pöörake pumpa tagurpidi. Eemaldage alumine osa ja puhastage see täielikult võõrkehade-st. Enne uuesti kasutamist veenduge, et pump on täielikult kuiv. Sellest võib rohkem vedelikke välja tilkuda. Korra-ke seda protsessi, kui pump jälle seiskub.
Mahutile asetatuna ei tekita pump vaakumit või vaakum ei kesta.	Vaakummahuti kaas, silikoontihend või ventiil on valesti paigutatud.	Veenduge, et paigutus on õige ja kaas on korralikult suletud.
	Silikoontihend või mahuti ventiil on määrdunud või märg.	Puhastage ja kuivatage mahuti silikoontihend ja ventiil.
	Pump istub klapi peal liiga lõdvalt.	Vaakumtihendamise ajal suruge pump kergelt ventiili ümbritsevasse dokki, et tekitada pumba ja ventiili vahel tekiks tugev tihendus.
Pump ei reageeri sees/väljas-nupu vajutusele.	Pumba aku on tühi või ei ole laetud.	Laadige vaakumpump täis.
Eespool nimetatud probleeme ei saa lahendada.	Vaakumpump võib olla purunenud.	Võtke ühendust klienditeenindusega. Ärge üritage pumpa ise remontida.

# ES

Por una mejor calidad de vida desde Suecia.

Gracias por adquirir este producto y por unirse a nosotros en la misión que busca hacer de nuestros hogares un espacio más sostenible.

Lea cuidadosamente este manual de usuario en su totalidad antes de usar la bomba de vacío. Los incumplimientos de las instrucciones de este manual pueden implicar lesiones graves o daños en el producto. Electrolux no asume ninguna responsabilidad por cualquier daño derivado del incumplimiento de lo establecido en este manual de usuario.

## Precauciones de seguridad

La bomba de vacío (en adelante el "electrodoméstico") se ha diseñado exclusivamente para su uso con todas las **soluciones de almacenamiento al vacío de ELECTROLUX** para crear un sellado al vacío efectivo y prolongar el tiempo de almacenamiento de los alimentos. Solo debe utilizarse con los accesorios suministrados o aprobados por nosotros. Cualquier otro uso se considerará impropio y puede causar daños personales o daños a las propiedades. Este aparato está diseñado para uso doméstico. No está diseñado para uso industrial. No use el aparato en usted mismo, en otras personas ni en animales.

Este electrodoméstico puede ser utilizado por niños de 8 años en adelante y personas cuyas capacidades físicas, sensoriales o mentales estén disminuidas o que carezcan de la experiencia y conocimientos suficientes para manejarlo, siempre que cuenten con las instrucciones o la supervisión sobre el uso del electrodoméstico de forma segura y comprendan los riesgos.

No permita a los niños jugar con este aparato.

Evite que los niños lleven a cabo la limpieza y el mantenimiento sin la supervisión adecuada.

Debe retirar la batería del electrodoméstico antes de desecharlo.

La batería deberá desecharse de forma segura.

Utilice únicamente el adaptador de carga que venía con el producto.

El material de embalaje, como las bolsas de plástico, no debe dejarse al alcance de los niños para evitar riesgos de asfixia. Keep the appliance and connecting cable in a location that is not accessible to children under 8 years old.

Mantenga el electrodoméstico y el cable de alimentación en un lugar no accesible para niños menores de 8 años.

Un manejo inadecuado puede provocar riesgo de incendio. Cargue la batería usando únicamente el cable de carga incluido. No desmonte la batería. No cortocircuite el electrodoméstico y no lo eche a ningún fuego. No lo abra o destruirá el electrodoméstico.

El aparato se carga con corriente eléctrica. Por tanto, existe peligro de descarga eléctrica. El aparato solo debe utilizarse con la fuente de alimentación (GQ06-050050-AG) suministrada con el aparato.

Asegúrese de que el cable de carga no quede retorcido ni pellizcado; asegúrese también de que el cable de carga y el electrodoméstico no entran en contacto con fuentes de calor (p. ej. placas de cocción o llamas de gas).

No tire del electrodoméstico con el cable de carga. Desconecte inmediatamente el cable de carga del electrodoméstico después de que termine el proceso de carga o en caso de peligro o daños.

Desenchufe el electrodoméstico del cable de carga antes de cualquier limpieza o mantenimiento. Desde el momento en que se conecta el adaptador de corriente, el electrodoméstico estará bajo tensión eléctrica, aunque esté apagado.

Compruebe si el electrodoméstico presenta algún daño antes de usarlo. Si detecta algún daño producido durante el transporte, póngase inmediatamente en contacto con el distribuidor al que adquirió el electrodoméstico. No ponga nunca en marcha un electrodoméstico que haya sufrido alguna caída o muestre algún daño.

Las células de la batería no deben desmontarse, cortocircuitarse o depositarse sobre una superficie metálica. Este aparato contiene pilas que no son reemplazables.

Carga la bomba de vacío antes de usarla por primera vez.

Carga la bomba de vacío al menos cada 6 meses para mantener la batería en buen estado.

No llenes las cajas al máximo, deja siempre espacio hasta llegar al borde. Si la caja está excesivamente llena, el vacío podría verse afectado.

Todos los servicios de reparación deben realizarse en un centro de servicio autorizado.

- 1 - Bomba de vacío
- 2 - Caja pequeña para alimentos (1.0 L)
- 3 - Caja grande para alimentos (1.6 L)
- 4 - Cargador

Lectura del indicador luminoso y del símbolo de la batería

**Sellado al vacío en curso:** Indicador luminoso intermitente/en parpadeo  
**Sellado al vacío terminado:** El indicador luminoso se enciende durante 2 segundos y se apaga a continuación  
**Batería baja:** El símbolo de batería parpadea 3 veces  
**En carga:** El símbolo de batería parpadea lentamente  
**Totalmente cargada y lista para desconexión:** El símbolo de la batería destella

## Guía de uso/Consejos antes de usar

La duración de los alimentos depende de muchos factores, como el contenido inicial en gérmenes, un almacenamiento correcto, las condiciones de refrigeración y de la higiene debida durante su procesamiento y envasado al vacío. El envasado al vacío es un método no adecuado para algunos alimentos.

Limpia las cajas de vacío y la junta de goma antes de su uso y asegúrate de que todas las piezas están secas.

Algunos alimentos pueden emitir gases que pueden tener algún efecto en el vacío. En esos casos, es posible que tengas que repetir el proceso de vacío.

## Reciclado

Esta garantía no cubre reducciones en la duración de la batería por uso o envejecimiento debido a que la autonomía depende del modo en que se utiliza.



Este símbolo presente en el producto o sobre su envase indica que el producto no debe ser tratado como un desecho doméstico. Para reciclar el producto, llévelo a un punto de recogida oficial o a un servicio técnico que puede retirar y reciclar la batería y las partes eléctricas de manera profesional. Siga las normas de su país para la recogida separada de productos eléctricos y baterías recargables.

## Solución de problemas

Problema	Causa posible	Solución
La bomba se para durante el proceso de sellado al vacío y no vuelve a ponerse en marcha.	Le ha entrado polvo o líquido directamente a la bomba durante el proceso de sellado al vacío.	No ponga la bomba boca abajo. Quite la parte inferior y límpiela para asegurarse de que no nada. Asegúrese de que la bomba está completamente seca antes de volver a usarla. Puede que goteen otros líquidos. Repita este proceso si la bomba se vuelve a parar.
La bomba no hace vacío cuando se coloca sobre un recipiente o el vacío no se mantiene.	La tapa del contenedor para vacío, la junta de silicona o la válvula estaban mal colocadas.	Revise que está colocada correctamente y que la tapa está bien cerrada.
	La junta de silicona o la válvula del contenedor están sucias o mojadas.	Limpie y seque la junta de silicona y la válvula del recipiente.
	La bomba se asienta demasiado floja sobre la válvula.	Durante el proceso de sellado al vacío, presione suavemente la bomba contra el borde que rodea la válvula para que ambas se acoplen herméticamente.
La bomba no responde al botón de encendido/apagado.	La batería de la bomba está poco cargada o no tiene carga.	Recargue la bomba de vacío.
No ha sido posible resolver los problemas anteriores.	La bomba de vacío puede ser defectuosa.	Póngase en contacto con el servicio de asistencia al cliente. No intente reparar la bomba usted mismo.

## FI

**Parempaa elämänlaatua ruot-salaistuotteiden avulla. Onnittelut uudesta tuotteesta ja siitä, että pyrit lisäämään kotien ekologisuutta kanssamme.**

**Lue huolellisesti tämä käyttö-opas kokonaan ennen tyhjiöpumpun käyttöä. Tämän käyttöoppaan noudattamattomuus voi aiheuttaa vakavan loukkaantumisen tai vahingoittaa laitetta. Electrolux ei hyväksy mitään vastuuta mahdollisesta tämän käyttöoppaan noudattamatta jättämisestä seuraavasta vahingosta.**

## Turvallisuusohjeet

Tyhjiöpumppu (josta tässä käytetään nimitystä "laite") on tarkoitettu käytettäväksi ainoastaan **ELECTROLUX-tyhjiösäilytyslaitteiden** kanssa tehokkaan tyhjiöeristyksen aikaansaamiseksi pitkäkestoisista ruoansäilytykstä varten.

Laitetta voidaan käyttää vain Electroluxin toimittamien tai hyväksymien varusteiden kanssa. Muunlainen käyttö katsotaan virheelliseksi ja voi johtaa henkilövammaan tai omaisuusvahinkoon. Laite on tarkoitettu kotitalouskäyttöön. Sitä ei ole tarkoitettu kaupalliseen käyttöön. Älä altista itseäsi, muita ihmisiä tai eläimiä laitteen vaikutukselle. Vähintään 8 vuotta täyttäneet lapset ja henkilöt, joiden fyysiset, aisti- tai henkiset kyvyt ovat heikentyneet tai joilta puuttuu laitteen tuntemusta tai kokemusta sen käytöstä, saavat käyttää tätä laitetta ainoastaan silloin, kun heitä on valvottu tai opastettu käyttämään laitetta turvallisesti ja ymmärtämään sen käyttöön liittyvät vaarat.

Lapset eivät saa leikkiä tällä laitteella.

Lapset eivät saa suorittaa puhdistusta tai huoltoa ilman valvontaa.

Akut tulee poistaa laitteesta ennen sen romuttamista. Akku tulee hävittää turvallisesti.

Käytä vain tuotteen mukana toimitettua laturia.

Pakkausmateriaalit (esim. muovipussit) tulee pitää lasten ulottumattomissa tukehtumisvaaran välttämiseksi.

Pidä laite ja liitäntäjohto alle 8-vuotiaiden lasten ulottumattomissa.

Virheellinen käsittely voi aiheuttaa tulipalovaaran. Lataa akku ainoastaan mukana toimitettavan latausjohdon avulla. Älä pura akkua. Älä aiheuta laitteeseen oikosulkuja äläkä heitä sitä tuleen. Älä avaa laitetta äläkä tuhoa sitä muilla tavoin.

Laite ladataan sähkövirralla. Siksi on olemassa sähköiskun vaara. Laitetta saa käyttää vain laitteen mukana toimitetun virtalähteen kanssa (GQ06-

050050-AG).

Varmista, että latausjohto ei ole mutkalla eikä puristuksissa, ja tarkista, että latausjohto ja laite eivät joudu kosketuksiin lämmönlähteiden kanssa (esim. liesi, kaasuliekit).

Älä roikota laitetta latausjohdosta. Irrota latausjohto laitteesta välittömästi latauksen päätyttyä tai vahingon tai vaaratilanteen sattuessa.

Irrota laite latausjohdosta ennen puhdistusta tai huoltoa. Jos virtasovitin on liitetty laitteeseen, laitteessa on jännitettä, vaikka laitteen virta olisi kytketty pois.

Tarkista ennen jokaista käyttökertaa, että laite on ehjä. Jos havaitset kuljetuksen aikana syntyneitä vahinkoja, ota välittömästi yhteyttä jälleenmyyjään, jolta olet hankkinut laitteen. Pudonnutta tai vaurioitunutta laitetta ei saa koskaan käyttää.

Laitteessa olevia akkukennoja ei saa purkaa, asettaa metallipintaa vasten eikä niihin saa

aiheuttaa oikosulkua.

Tämä laite sisältää paristoja, joita ei voi vaihtaa.

Lataa tyhjäpumppu ennen ensimmäistä käyttökertaa.

Lataa tyhjiöpumppu vähintään kuuden kuukauden välein, jotta akut pysyvät hyvässä kunnossa.

Älä täytä laatikoita aivan täyteen, jätä aina tilaa reunaan. Jos laatikko on liian täynnä, se saattaa vaikuttaa tyhjiöön.

Vain valtuutettu huoltokeskus saa suorittaa huoltoja ja korjauksia.

- 1 - Tyhjäpumppu
- 2 - Ruokalokero, pieni (1.0 L)
- 3 - Ruokalokero, suuri (1.6 L)
- 4 - Laturi

Lukeman merkkivalo ja akkusymboli

**Tyhjiöeristys käynnissä:** Merkkivalo vilkkuu/välähtelee

**Tyhjiöeristys valmis:** Merkkivalo syttyy kahden sekunnin ajaksi ja sammuu sitten

**Matala akun varaus:** Akkusymboli alkaa vilkkua kolmesti

**Lataaminen:** Akkusymboli välähtelee hitaasti

**Täysin ladattu ja voidaan irrottaa:**

Akkusymboli palaa keskeytyksettä

**Käyttöohjeet / hyvä tietää ennen käyttöä**

Ruoan säilyvyys riippuu monista tekijöistä, kuten sen alustavasta bakteeritasosta, oikeiden säilytys- ja jäähdytysolosuhteiden noudattamisesta ja tarvittavasta hygieniasta käsittelyn ja vakumoinnin aikana. Jotkut ruoat eivät välttämättä ole sopivia tyhjiösäilytykseen.

Tyhjennä vakuumilaatikat ja kumitiiviste ennen käyttöä ja varmista, että kaikki osat ovat kuivia.

Jotkut ruoat päästävät kaasuja, jotka saattavat vaikuttaa tyhjiöön. Näissä tapauksissa vakuuminprosessi joudutaan mahdollisesti toistamaan.

**Kierrätys**

Tämä takuu ei kata akun keston heikkenemistä, joka on seurausta akun iästä tai käytöstä, koska akun kestoikään vaikuttaa sen käytön luonne.



Tämä merkki tuotteessa tai sen pakkauksmateriaalissa tarkoittaa, ettei tuotetta pidä käsitellä kotitalousjätteenä. Kierrätä tuote toimittamalla se viralliseen keräyspisteeseen tai huoltokeskukseen, jossa akku ja sähköosat voidaan poistaa ja kierrättää turvallisesti ja ammattitaitoisesti. Noudata paikallisia sähkölaitteiden ja ladattavien akkujen erillisen kierrätyksen sääntöjä.

## Vianetsintä

Ongelma	Mahdollinen syy	Korjaustoimenpide
Pumppu lakkaa toimimasta tyhjiöeristuksen ollessa käynnissä eikä käynnisty uudestaan.	Pumppu imaisi jauhetta tai suoraan nesteitä tyhjiöeristuksen ollessa käynnissä.	Älä käännä pumppua ylösalaisin. Poista alempi osa ja puhdista se varmistaaksesi, että se on tyhjä. Varmista, että pumppu on täysin kuiva, ennen kuin käytät sitä uudelleen. Ylimääräistä nestettä voi valua ulos. Toista nämä vaiheet, jos pumppu lakkaa uudelleen toimimasta.
Pumppu ei luo tyhjiötä, kun se asetetaan säiliön päälle, tai tyhjiö ei kestä.	Tyhjiösäiliön kansi, silikonitiiviste tai venttiili on asennettu väärin.	Tarkista, että pumppu on oikeassa asennossa ja että kansi on kunnolla kiinni.
	Silikonitiiviste tai säiliön venttiili on likainen tai märkä.	Puhdista ja kuivaa silikonitiiviste ja säiliön venttiili.
Pumppu ei reagoi On/Off-painikkeeseen.	Pumpun venttiili on löysästi kiinnitetty.	Tyhjiöeristuksen ollessa käynnissä paina varovasti pumppua venttiiliä ympäröivään telakkaan, jotta pumpun ja venttiiliin välille muodostuu tiivis liitos.
	Pumpun akun varaustaso on matala tai akussa ei ole virtaa.	Lataa tyhjiöpumppu uudelleen.
Edellä olevia ongelmia ei voi ratkaista.	Tyhjiöpumppu voi olla rikki.	Ota yhteyttä asiakaspalveluun. Älä yritä korjata pumppua itse.

## FR

Pour mieux vivre de Suède. Félicitations pour votre nouvel achat ! Nous vous remercions de vous joindre à nous en faveur de maisons plus du-

rables.

Veuillez lire attentivement ce manuel d'utilisation dans son intégralité avant d'utiliser la pompe à vide. Le non-respect du présent manuel d'utilisa-

tion peut provoquer des dommages corporels ou matériels graves. Electrolux décline toute responsabilité en cas de dommages dus au non-respect du présent manuel d'utilisation.

## Consignes de sécurité

La pompe à vide (désignée ci-après « l'appareil ») doit être utilisée exclusivement avec les **solutions de rangement sous vide ELECTROLUX** afin de rendre l'emballage sous vide hermétique et favoriser la conservation longue des aliments. Elle ne peut être utilisée qu'avec les accessoires fournis ou approuvés par notre marque. Toute autre utilisation sera considérée comme inappropriée et pourra provoquer des dommages corporels ou matériels. Cet appareil est destiné à un usage domestique. Il n'est pas destiné à une utilisation commerciale. N'utilisez pas l'appareil sur vous, sur d'autres personnes ou sur des animaux.

Cet appareil peut être utilisé par des enfants à partir de 8 ans et par des personnes ayant des capacités physiques, sensorielles ou mentales réduites ou un manque d'expérience et de connaissances, à condition qu'elles aient été placées sous surveillance ou qu'elles aient reçu des instructions concernant l'utilisation de l'appareil en toute sécurité et qu'elles comprennent les dangers encourus.

Ne laissez pas les enfants jouer avec l'appareil.

Le nettoyage et l'entretien ne doivent pas être effectués par des enfants sans surveillance.

La batterie doit être retirée de l'appareil avant qu'il ne soit mis au rebut.

La batterie doit être mise au rebut en toute sécurité.

N'utilisez que le chargeur fourni avec l'appareil.

Conservez les emballages, notamment les sacs en plastique, hors de portée des enfants afin d'éviter tout risque d'étouffement.

Conservez l'appareil et le câble de connexion dans un lieu hors de portée des enfants

de moins de 8 ans.

Une mauvaise manipulation peut provoquer un incendie. Chargez la batterie uniquement à l'aide du câble de charge inclus. Ne démontez pas la batterie. Ne provoquez pas de court-circuit de l'appareil et ne le jetez pas au feu. N'ouvrez pas et ne détruisez pas, de quelque manière que ce soit, l'appareil.

L'appareil est chargé de courant électrique. Il y a donc un risque d'électrocution. L'appareil ne doit être utilisé qu'avec le bloc d'alimentation (GQ06-050050-AG) fourni avec l'appareil.

Assurez-vous que le câble de charge ne soit pas plié ou pincé, et que le câble de charge et l'appareil n'entrent pas en contact avec des sources de chaleur (p. ex. : plaques de cuisson, flammes de gaz).

Ne transportez pas l'appareil par le câble de charge. Déconnectez le câble de charge de l'appareil immédiatement après avoir terminé le processus de charge, ou en cas de dommage ou de danger.

Débranchez l'appareil du câble de charge avant son nettoyage ou son entretien. Tant que l'adaptateur secteur est branché, une tension est présente à l'intérieur de l'appareil, même si celui-ci est éteint.

Vérifiez que l'appareil n'est pas endommagé avant chaque utilisation. Si vous détectez des dommages dus au transport, contactez immédiatement le revendeur auprès de qui vous avez acheté l'appareil. N'utilisez jamais un appareil qui est tombé ou qui est endommagé.

La batterie ne doit pas être démontée, court-circuitée ni placée contre une surface métallique.

Cet appareil contient des piles qui ne sont pas remplaçables.

Veillez charger la pompe à vide avant la première utilisation.

Veillez charger la pompe tous les six mois au moins pour maintenir la batterie en bon état de marche.

Ne pas remplir les boîtes complètement, veiller à toujours laisser un espace libre entre les aliments et la face inférieure du couvercle. L'efficacité de la mise sous vide peut être affectée si la boîte est trop remplie.

Toutes les opérations de maintenance et de réparation doivent être effectuées par un service après-vente agréé.

- 1 - Pompe à vide
- 2 - Petite boîte alimentaire (1.0 L)
- 3 - Grande boîte alimentaire (1.6 L)
- 4 - Chargeur

Voyant de lecture et symbole de la batterie

**Mise sous vide en cours:** le voyant lumineux clignote

**Mise sous vide terminée:** le voyant lumineux s'allume pendant 2 secondes, puis s'éteint

**Batterie faible:** le symbole de la batterie commence à clignoter 3 fois

**Chargement en cours:** le symbole de la batterie clignote lentement

**Complètement chargé et prêt à être débranché:** le symbole de la batterie s'allume

### Recommandations d'utilisation/Ce qu'il faut savoir avant l'utilisation

La durée de conservation des aliments dépend de plusieurs facteurs, parmi lesquels la présence initiale de germes dans la nourriture, le respect des conditions appropriées de stockage, de réfrigération et d'hygiène pendant la préparation et la mise sous vide. La conservation sous vide ne convient pas à certains aliments.

Nettoyer les boîtes de conservation sous vide et les joints en caoutchouc avant l'utilisation et vérifier que chaque élément est bien sec.

Certains aliments émettent des gaz qui peuvent avoir un impact sur la qualité du vide. Si tel est le cas, l'opération de mise sous vide peut demander à être répétée.

### Recyclage

La garantie ne couvre pas la perte d'autonomie de la batterie liée à l'âge de la batterie et/ou à son utilisation, car sa durée de vie dépend de la nature de l'utilisation de l'appareil.



Ce symbole sur le produit ou sur son



emballage indique que le produit ne doit pas être jeté avec les déchets ménagers. Pour recycler ce produit, déposez-le dans un point de collecte officiel ou rapportez-le au service après-vente qui pourra retirer et recycler la batterie et les

composants électriques de façon sûre et professionnelle. Respectez les réglementations de votre pays concernant la collecte séparée des produits électriques et des batteries rechargeables.



## Dépannage

Problème	Cause possible	Solution
La pompe s'arrête pendant le processus de mise sous vide et ne se remet pas en marche.	La pompe a aspiré de la poudre ou des liquides directs pendant le processus de mise sous vide.	Ne retournez pas la pompe. Retirez la partie inférieure et nettoyez-la pour vous assurer qu'il n'y a rien dedans. Assurez-vous que la pompe est bien sèche avant de la remettre en marche. D'autres liquides pourraient s'écouler. Répétez ce processus si la pompe s'arrête à nouveau.
La pompe ne fait pas le vide lorsqu'elle est placée sur un réservoir ou la mise sous vide ne dure pas longtemps.	Le couvercle du réservoir à vide, le joint en silicone ou la valve sont mal positionnés.	Vérifiez qu'elle est positionnée correctement et que le couvercle est bien fermé.
	Le joint en silicone ou la valve du réservoir sont sales ou humides.	Nettoyez et séchez le joint en silicone et la valve du réservoir.
	La pompe est desserrée sur la valve.	Pendant la mise sous vide, appuyez légèrement la pompe sur le socle entourant la valve pour créer une étanchéité entre la pompe et la valve.
La pompe ne réagit pas au bouton Marche/Arrêt.	La batterie de la pompe est faible ou n'est pas chargée.	Rechargez la pompe à vide.
Les problèmes ci-dessus ne peuvent pas être résolus.	La pompe à vide est peut-être cassée.	Contactez le service client. N'essayez pas de réparer la pompe par vous-même.

## GR

For better living από τη Σουηδία. Συγχαρητήρια για το νέο σας προϊόν και τη συμμετοχή σας στην αποστολή μας να κάνουμε τα σπίτια περισσότερο βιώσιμα.

Διαβάστε προσεκτικά το παρόν εγχειρίδιο χρήσης στο σύνολό του πριν χρησιμοποιήσετε την αντλία κενού. Η μη συμμόρφωση με το παρόν εγχειρίδιο χρήσης μπορεί να οδηγήσει σε σοβαρό τραυματισμό ή σε βλάβη της συσκευής. Η Electrolux δεν αναλαμβάνει καμία ευθύνη για ζημιές που προκαλούνται από τη μη συμμόρφωση με το παρόν εγχειρίδιο χρήσης.

### Προφυλάξεις ασφαλείας

Η αντλία κενού (εφεξής αναφερόμενη ως "συσκευή") προορίζεται να χρησιμοποιείται αποκλειστικά με όλες τις λύσεις αποθήκευσης κενού ELECTROLUX για τη δημιουργία μιας αποτελεσματικής σφράγισης κενού για μακροχρόνια αποθήκευση τροφίμων. Μπορεί να χρησιμοποιηθεί μόνο με τα αξεσουάρ που παρέχονται ή έχουν εγκριθεί από εμάς.

Οποιαδήποτε άλλη χρήση θεωρείται ακατάλληλη και μπορεί να οδηγήσει σε τραυματισμό ή υλικές ζημιές. Η συσκευή προορίζεται για οικιακή χρήση. Δεν προορίζεται για εμπορική χρήση. Μην χρησιμοποιείτε τη συσκευή στον εαυτό σας, σε άλλα άτομα ή ζώα.

Αυτή η συσκευή μπορεί να χρησιμοποιηθεί από παιδιά άνω των 8 ετών και από άτομα με μειωμένες σωματικές, αισθητηριακές ή νοητικές δυνατότητες ή με έλλειψη εμπειρίας και γνώσης αν επιβλέπονται ή καθοδηγούνται από άλλους σχετικά με την ασφαλή χρήση της συσκευής και κατανοούν τους κινδύνους που ελλοχεύουν.

Τα παιδιά δεν πρέπει να παίζουν με τη συσκευή.

Ο καθαρισμός και η συντήρηση δεν πρέπει να.

Οι μπαταρίες πρέπει να αφαιρούνται από τη συσκευή προτού απορριφθεί.

Η μπαταρία πρέπει να απορριφθεί με ασφάλεια.

Χρησιμοποιείτε μόνο τον προσαρμογέα φόρτισης που παρέχεται με το προϊόν.

Τα παιδιά δεν πρέπει να έχουν πρόσβαση στα υλικά συσκευασίας, όπως οι πλαστικές σακούλες, για να αποφεύγεται ο κίνδυνος ασφυξίας. Φυλάσσετε τη συσκευή και το καλώδιο σύνδεσης σε σημείο που δεν είναι προσβάσιμο σε παιδιά κάτω των 8 ετών.

Ο ακατάλληλος χειρισμός προκαλεί κίνδυνο πυρκαγιάς. Φορτίζετε την μπαταρία μόνο με το παρεχόμενο καλώδιο φόρτισης. Μην αποσυναρμολογείτε την μπαταρία. Μην βραχυκυκλώνετε τη συσκευή και μην τη ρίχνετε στη φωτιά. Μην ανοίγετε ή καταστρέψετε με άλλο τρόπο τη συσκευή.

Βεβαιωθείτε ότι το καλώδιο φόρτισης δεν έχει στραβώσει ή τσιμπηθεί και βεβαιωθείτε ότι το καλώδιο φόρτισης και η συσκευή δεν έρχονται σε επαφή με πηγές θερμότητας (π.χ. εστίες, φλόγες αερίου).

Μην μεταφέρετε τη συσκευή από το καλώδιο φόρτισης. Αποσυνδέστε το καλώδιο

φόρτισης από τη συσκευή αμέσως μετά την ολοκλήρωση της διαδικασίας φόρτισης ή σε περίπτωση βλάβης ή κινδύνου.

Αποσυνδέστε τη συσκευή από το καλώδιο φόρτισης πριν από τον καθαρισμό ή τη συντήρηση. Όσο ο μετασχηματιστής ισχύος είναι συνδεδεμένος στην πρίζα, υπάρχει τάση στο εσωτερικό της συσκευής, ακόμη και αν η συσκευή είναι απενεργοποιημένη. Ελέγχετε τη συσκευή για τυχόν ζημιές πριν από κάθε χρήση. Εάν διαπιστώσετε οποιαδήποτε ζημιά κατά τη μεταφορά, επικοινωνήστε αμέσως με τον αντιπρόσωπο από τον οποίο αγοράσατε τη συσκευή. Ποτέ μην χρησιμοποιείτε μια συσκευή που έχει πέσει ή έχει υποστεί ζημιά.

Τα στοιχεία της μπαταρίας δεν πρέπει να αποσυναρμολογούνται, να βραχυκυκλώνονται ή να τοποθετούνται σε μεταλλική επιφάνεια.

Φορτίστε την αντλία κενού πριν την πρώτη χρήση.

Φορτίζετε την αντλία τουλάχιστον κάθε 6 μήνες για να διατηρήσετε Αντιμετώπιση προβλημάτων

την καλή υγεία της μπαταρίας.

Μην γεμίζετε τελείως τα κουτιά, αφήνετε πάντα χώρο στην άκρη. Εάν το κιβώτιο είναι υπερπλήρες, το κενό αέρος μπορεί να επηρεαστεί.

Όλα τα σέρβις ή οι επισκευές πρέπει να εκτελούνται από εξουσιοδοτημένο κέντρο σέρβις.

- 1 - Αντλία κενού
- 2 - Δοχεία φαγητού υπό κενό (1,0 λίτρο)
- 3 - Δοχείο φαγητού σε κενό (1,6 λίτρα)
- 4 - Φορτιστής

**Σφράγιση υπό κενό σε διαδικασία:** Η ενδεικτική λυχνία αναβοσβήνει/παλμίζει

**Ολοκληρώθηκε η σφράγιση υπό κενό:** Η ενδεικτική λυχνία ανάβει για 2 δευτερόλεπτα και μετά σβήνει

**Χαμηλή μπαταρία:** Το σύμβολο μπαταρίας αρχίζει να αναβοσβήνει 3 φορές

**Φόρτιση:** Το σύμβολο της μπαταρίας πάλλεται αργά

**Πλήρως φορτισμένο και έτοιμο για αποσύνδεση:** Σύμβολο μπαταρίας που λάμπει

**Κατευθυντήριες γραμμές χρήσης / Καλό είναι να γνωρίζετε πριν από τη χρήση**

Η διάρκεια ζωής των τροφίμων εξαρτάται από πολλούς παράγοντες, όπως η αρχική περιεκτικότητα των τροφίμων σε μικρόβια, η τήρηση των σωστών συνθηκών αποθήκευσης και ψύξης και η απαιτούμενη υγιεινή κατά την επεξεργασία και το σκούπισμα.

Ορισμένα τρόφιμα μπορεί επίσης να μην είναι κατάλληλα για αποθήκευση σε κενό αέρος.

Καθαρίστε τα κουτιά κενού αέρος και τη λαστιχένια στεγανοποίηση πριν τα χρησιμοποιήσετε και βεβαιωθείτε ότι όλα τα μέρη είναι στεγνά.

Ορισμένα τρόφιμα μπορεί να εκπέμπουν αέρια που μπορεί να επηρεάσουν το κενό αέρος. Σε αυτές τις περιπτώσεις η διαδικασία κενού μπορεί να χρειαστεί να επαναληφθεί.

#### Ανακύκλωση

Η παρούσα εγγύηση δεν καλύπτει τη μείωση του χρόνου λειτουργίας της μπαταρίας λόγω της ηλικίας ή της χρήσης της, καθώς η διάρκεια ζωής της μπαταρίας εξαρτάται από τη φύση της χρήσης.



Αυτό το σύμβολο επί του προϊόντος ή επί της συσκευασίας του σημαίνει ότι το προϊόν αυτό δεν συγκαταλέγεται στα συνηθισμένα οικιακά απορρίμματα.

Για να ανακυκλώσετε το προϊόν σας, θα πρέπει να το μεταφέρετε σε ένα επίσημο σημείο συλλογής

ή σε ένα κέντρο σέρβις που μπορεί να αφαιρέσει και να ανακυκλώσει την μπαταρία και τα ηλεκτρικά μέρη με ασφαλή και επαγγελματικό τρόπο. Ακολουθήστε τους κανόνες της χώρας σας για τη χωριστή συλλογή ηλεκτρικών προϊόντων και επαναφορτιζόμενων μπαταριών.

Πρόβλημα	Πιθανή αιτία	Θεραπεία
Η αντλία σταματά κατά τη διάρκεια της διαδικασίας σφράγισης υπό κενό και δεν ανάβει ξανά.	Η αντλία αναρροφούσε σκόνη ή απευθείας υγρά κατά τη διαδικασία σφράγισης υπό κενό.	Μην γυρίζετε την αντλία ανάποδα. Αφαιρέστε το κάτω μέρος και καθαρίστε για να βεβαιωθείτε ότι δεν υπάρχει τίποτα μέσα τους. Βεβαιωθείτε ότι η αντλία είναι τελείως στεγνή προτού θέσετε ξανά σε λειτουργία. Μπορεί να στάξουν επιπλέον υγρά. Επαναλάβετε αυτή τη διαδικασία εάν η αντλία σταματήσει ξανά.
Η αντλία δεν δημιουργεί κενό όταν τοποθετείται σε δοχείο ή το κενό δεν διαρκεί.	Το καπάκι του δοχείου κενού, η τσιμούχα σιλικόνης ή η βαλβίδα έχουν τοποθετηθεί λανθασμένα.	Ελέγξτε ότι η τοποθέτηση είναι σωστή και ότι το καπάκι είναι σωστά κλειστό.
	Η τσιμούχα σιλικόνης ή η βαλβίδα του δοχείου είναι βρώμικα ή βρεγμένα.	Καθαρίστε και στεγνώστε τη τσιμούχα σιλικόνης και τη βαλβίδα του δοχείου.
	Η αντλία κάθεται πολύ χαλαρά στη βαλβίδα.	Κατά τη διάρκεια της σφράγισης υπό κενό, πιέστε ελαφρά την αντλία στη βάση που περιβάλλει τη βαλβίδα για να δημιουργήσετε μια σφιχτή σφράγιση μεταξύ της αντλίας και της βαλβίδας.
Η αντλία δεν ανταποκρίνεται στο κουμπί On/Off.	Η μπαταρία της αντλίας είναι χαμηλή ή δεν είναι φορτισμένη.	Επαναφορτίστε την αντλία κενού.
Τα παραπάνω προβλήματα δεν μπορούν να λυθούν.	Η αντλία κενού μπορεί να σπάσει.	Επικοινωνήστε με την εξυπηρέτηση πελατών. Μην προσπαθήσετε να επισκευάσετε μόνοι σας την αντλία.

**HR**

Iz Švedske za bolji život. Cestitamo vam na novom proizvodu i što ste nam se pridružili u misiji da domove

učinimo održivijima.

Molimo pažljivo i u cijelosti pročitajte ovaj korisnički priručnik prije upotrebe vakuumske pumpe. Nepridržavanje preporuka iz ovog korisničkog

priručnika može dovesti do ozbiljnih ozljeda ili oštećenja uređaja. Electrolux ne preuzima nikakvu odgovornost za štetu nastalu zbog nepridržavanja preporuka iz ovog korisničkog priručnika.

## Sigurnosna upozorenja

Vakuumska pumpa (u daljnjem tekstu „uređaj“) namijenjena je upotrebi isključivo sa svim **vakumskim rješenjima za pohranu ELECTROLUX** kako bi se stvorilo učinkovito hermetičko zatvaranje za dugotrajno skladištenje hrane. Može se koristiti samo s dodatnom opremom koji smo isporučili ili odobrili. Bilo koja druga uporaba smatra se nepropisnom i može rezultirati osobnim ozljedama ili materijalnom štetom. Ovaj je uređaj namijenjen upotrebi u domaćinstvu. Nije namijenjen za komercijalnu upotrebu. Ne koristite aparat na sebi, drugim osobama ili životinjama.

Ovaj uređaj mogu koristiti djeca od 8 godina i starija i osobe smanjenih tjelesnih, osjetilnih ili mentalnih sposobnosti ili one koje ne raspolažu iskustvom ili znanjem ako su pod nadzorom osobe odgovorne za njihovu sigurnost i rade po uputama koje se odnose na sigurno korištenje uređaja te razumiju uključene opasnosti.

Djeca se ne smiju igrati s ovim uređajem.

Čišćenje i održavanje uređaja djeca ne smiju obavljati bez nadzora.

Prije bacanja u otpad, baterije se moraju ukloniti iz uređaja. Bateriju treba zbrinuti na sigurno. Koristite samo adapter za punjenje koji je priložen uz proizvod.

Ambalaža, npr. plastične vrećice, ne smije biti dostupna djeci kako bi se izbjeglo gušenje.

Uređaj i priključni kabel držite na mjestu koje nije dostupno djeci mlađoj do 8 godina.

Nepravilno rukovanje uzrokuje opasnost od požara. Bateriju punite samo pomoću priloženog kabela za punjenje. Nemojte rastavljati bateriju. Nemojte aparatom izazvati kratki spoj ni bacati ga u vatru. Nemojte otvarati ili na bilo koji drugi način uništavati uređaj.

Uređaj se puni električnom strujom. Stoga postoji opasnost od strujnog udara. Uređaj se smije koristiti samo s jedinicom za napajanje (GQ06-050050-AG) koja je isporučena s uređajem. Pazite da kabel za punjenje nije savijen ili stegnut i vodite računa da kabel za punjenje i uređaj ne dođu u kontakt s izvorima topline (npr. pločama za kuhanje, plinskim plamenikom).

Uređaj nemojte nositi držeći ga za kabel za punjenje. Odspojite kabel za punjenje s uređaja odmah nakon završetka punjenja ili u slučaju oštećenja ili opasnosti.

Prije čišćenja ili održavanja odspojite kabel za punjenje s uređaja. Sve dok je adapter napajanja uključen, unutar uređaja postoji napon, čak i ako je uređaj isključen.

Prije svake uporabe provjerite je li uređaj oštećen. Ako otkrijete oštećenja nastala u prijevozu, odmah se obratite prodajnom zastupniku od kojeg ste kupili uređaj. Nikada nemojte koristiti uređaj koji je pao ili je oštećen.

Baterije se ne smiju rastavljati, spajati u kratki spoj ili postavljati na metalnu površinu.

Ovaj uređaj sadrži baterije koje se ne mogu zamijeniti. Prije prve uporabe napunite vakuumsku pumpu.

Napunite pumpu najmanje svakih 6 mjeseci kako biste održali dobro stanje baterije.

Nemojte puniti kutije do vrha, uvijek ostavite mjesta do ruba. Ako je kutija prepunjena, to može utjecati na vakuum.

Sve servise ili popravke mora izvoditi ovlaštenu servisni centar.

- 1 - Vakuumska pumpa
- 2 - Mala kutija za hranu (1.0 L)
- 3 - Velika kutija za hranu (1.6 L)
- 4 - Punjac

Svjetlo indikatora očitavanja i simbol baterije

**Vakuumsko brtvljenje u procesu:** Svjetlo indikatora treperi / pulsira

**Završeno vakuumsko brtvljenje:** Žaruljica indikatora svijetli dvije sekunde, a zatim se isključuje

**Slaba baterija:** Simbol baterije počine treptati 3x

**Punjenje:** Simbol baterije sporo pulsira

**Potpuno napunjen i spreman za isključivanje:** Simbol baterije svijetli

**Smjernice za uporabu / Dobro je znati prije uporabe**

Rok trajanja hrane ovisi o mnogim čimbenicima, poput početnog sadržaja mikroba u hrani, poštivanja pravilnih uvjeta skladištenja i hlađenja, kao i od potrebne higijene tijekom obrade i vakumiranja. Neka hrana nije prikladna za skladištenje u vakuumu.

Očistite vakuumske kutije i gumenu brtvu prije korištenja i provjerite je li svaki dio suh.

Neka hrana može ispuštati plinove koji mogu utjecati na vakuum. U tim slučajevima proces vakumiranja će možda trebati ponoviti.

## Recikliranje

Ovo jamstvo ne pokriva smanjenje rada baterije zbog starosti ili upotrebe, zato što životni vijek baterije ovisi o prirodi uporabe.



Ovaj simbol na proizvodu ili ambalaži označava da se proizvod ne smije tretirati kao kućni otpad. Kako biste reciklirali svoj proizvod, odnesite ga na službeno sabirno mjesto ili u servisni centar koji može ukloniti i reciklirati bateriju i električne dijelove na siguran i profesionalan način. Provjerite odredbe vaše zemlje za odvojeno prikupljanje električnih proizvoda i punjivih baterija.

## Otklanjanje poteškoća

Problem	Mogući uzrok	Rješenje
Pumpa se zaustavlja tijekom postupka vakuumske brtvljenja i ne uključuje se ponovno.	Pumpa je usisala prah ili izravne tekućine tijekom postupka vakuumske brtvljenja.	Nemojte okretati pumpu naopako. Uklonite donji dio i očistite kako biste bili sigurni da u njima nema ništa. Prije ponovnog pokretanja provjerite je li pumpa potpuno suha. Dodatne tekućine mogu iscuriti. Ponovite ovaj postupak ako se pumpa ponovno zaustavi.
Pumpa ne stvara vakuum kad se stavi na posudu ili vakuum ne traje.	Poklopac vakuumske posude, silikonska brtva ili ventil nisu pravilno postavljeni.	Provjerite je li položaj pravilan i je li poklopac pravilno zatvoren.
	Silikonska brtva ili ventil spremnika su prljavi ili mokri.	Očistite i osušite silikonsku brtvu i ventil spremnika.
	Pumpa previše labavo sjedi na ventilu.	Tijekom brtvljenja vakuumom, lagano pritisnite pumpu u spoj oko ventila kako biste stvorili čvrsto brtvljenje između pumpe i ventila.
Pumpa ne reagira na gumb za uključivanje / isključivanje.	Baterija pumpe je prazna ili nije napunjena.	Napunite vakuumsku pumpu.
Navedeni problemi se ne mogu riješiti.	Vakuumska pumpa bi mogla biti pokvarena.	Obratite se korisničkoj službi. Ne pokušavajte sami popraviti pumpu.

## HU

**A fenntarthatóbb jövő érdekében Svédországból. Gratulálunk új termékéhez és ahhoz, hogy csatlakozik küldetésünkhöz, amely célja az otthonok fenntarthatóbbá tétele.**

**A vákuumszivattyú használata előtt, kérjük, figyelmesen és teljes egészében olvassa el a felhasználói kézikönyvet. A felhasználói kézikönyvben foglaltak be nem tartása súlyos sérülésekhez vagy a készülék károsodásához vezethet. Az Electrolux nem vállal felelősséget a jelen kézikönyvben foglaltak be nem tartása miatt felmerült kárért.**

### Biztonsági előírások

A vákuumszivattyút (a továbbiakban: „készülék”) kizárólag az **ELECTROLUX vákuumtároló megoldásokkal** együtt történő használatra tervezték, hogy hatékony vákuumzárást biztosítsanak az élelmiszerek tartós tárolásához. Csak az általunk rendelkezésre bocsátott vagy jóváhagyott tartozékokkal használható. Bármely más felhasználás szakszerűtlennek tekinthető, és személyi sérülést vagy anyagi kárt okozhat. A

készülék kizárólag háztartási célokra készült. Kereskedelmi jellegű használata tilos. Ne használja a készüléket magán, más személyeken vagy állatokon!

Ezt a készüléket 8 éves és annál idősebb gyermekek, és csökkent fizikai, érzékelési vagy mentális képességekkel rendelkező, illetve gyakorlatlan vagy ismeretek nélküli személyek akkor használhatják, ha megfelelő felügyelet alatt vannak, és kioktatták őket a készülék biztonságos használatára, valamint megismerték a kapcsolódó veszélyeket.

Gyermekeknek tilos ezzel a készülékkel játszani.

Gyermekek nem végezhetnek tisztítási vagy karbantartási tevékenységet felügyelet nélkül.

A készülék megsemmisítése előtt az akkumulátort el kell távolítani.

Gondoskodjon az akkumulátor biztonságos hulladékkezeléséről!

Kizárólag a termékhez mellékelt töltőadaptert használja!

A csomagolóanyagokat, pl. műanyag zacskókat tartsa távol gyermekektől az esetleges

fulladás megelőzése érdekében!

Tartsa a készüléket és a csatlakozókábelt olyan helyen, ahol 8 évnél fiatalabb gyermekek nem férhetnek hozzá!

A helytelen kezelés tűzveszélyt okoz. Az akkumulátort csak a mellékelt töltőkábellel töltsse fel! Ne szerelje szét az akkumulátort!

Ne zárja rövidre a készüléket, és ne dobja tűzbe! Ne nyissa fel és más módon se tegye tönkre a készüléket!

A készüléket elektromos árammal töltik fel. Ezért fennáll az áramütés veszélye. A készüléket csak a készülékhez kapott tápegységgel (GQ06-050050-AG) szabad használni.

Győződjön meg arról, hogy a töltőkábel nincs megtörve vagy becsípődve, és ügyeljen arra, hogy a töltőkábel és a készülék ne kerüljön érintkezésbe hőforrásokkal (pl. főzőlap, gázláng)!

Ne tartsa a készüléket a töltőkábelnél fogva! A töltési folyamat befejezése után, illetve sérülés vagy veszély esetén azonnal húzza ki a töltőkábelt a készülékből.

Tisztítás vagy karbantartás előtt húzza ki a töltőkábelt a

készülékből! Amíg a hálózati adapter be van dugva, a készülék belsejében feszültség van, még akkor is, ha a készülék ki van kapcsolva.

Minden használat előtt ellenőrizze a készülék esetleges sérüléseit! Ha bármilyen szálítási sérülést észlel, azonnal lépjen kapcsolatba a kereskedővel, akitől a készüléket vásárolta! Soha ne üzemeltessen olyan készüléket, amely leesett vagy sérült!

A benne lévő akkumulátor-cel-  
lákát nem szabad szétszerelni,  
rövidre zárni, vagy fémfelületre  
helyezni!

Ez a készülék nem cserélhető  
elemeket tartalmaz.

Az első használat előtt tölts  
fel a vákuumszivattyút.

Az akkumulátor megfelelő mű-  
ködése érdekében a szivattyút  
legalább 6 havonként javasolt  
feltölteni.

Ne tölts meg teljesen a do-  
bozokat – a szélükön mindig  
hagyjon egy kis helyet. Ha  
túltölti a dobozokat, a záródás  
nem lesz feltétlenül légmentes.

A szervizelést vagy javítást

csak egy hivatalos szervizköz-  
pont végezheti el.

- 1 - Vákuumszivattyú
- 2 - Élelmiszerdoboz kicsi (1.0 L)
- 3 - Élelmiszerdoboz nagy (1.6 L)
- 4 - Töltő

A jelzőfény és az akkumulátor szimbólum  
jelentése

**Vákuumzárás folyamatban:** A jelzőfény  
villog/pulzál

**Vákuumzárás befejezve:** A jelzőfény 2  
másodpercre kigyullad, majd kialszik

**Alacsony akkumulátor-töltöttség:** Az ak-  
kumulátor-szimbólum háromszor felvillan

**Töltés:** Az akkumulátor-szimbólum lassan  
pulzál

**Teljesen feltöltve és készen áll a kábel**

**kihúzására:** Az akkumulátor-szimbólum  
világít.

**Használati útmutató/fontos tudnivalók  
használat előtt**

Az élelmiszerek eltarthatósága több  
tényező függvénye: ilyen az adott  
élelmiszerben eredetileg meglévő bak-  
tériummennyiség, a megfelelő tárolási és  
hűtési körülmények figyelembevételé-  
vel, valamint a megfelelő higiénia mellett végzett  
feldolgozás és vákuumozás. Előfordulhat,  
hogy egyes élelmiszerek nem alkalmasak  
vákuumsomagolásban való tárolásra.

Tisztítsa meg a légmentes tárolódobo-  
zokat, illetve használat előtt helyezzen  
rájuk gumiszigetelést, és ellenőrizze, hogy  
mindenhol szárazak-e.

Egyes élelmiszerek gázokat bocsáthatnak  
ki, amelyek hatással lehetnek a vákuumra.  
Ebben az esetben előfordulhat, hogy a  
vákuumozást ismét el kell végezni.

## Újrahasznosítás

Ez a garancia nem terjed ki az akku-  
mulátor hasznos üzemidejének lecsök-  
kenésére, melyet az akkumulátor kora vagy  
használat okozott, mivel az akkumulátor  
élettartama a használat jellegétől függ.



Ez a szimbólum a terméken vagy annak  
csomagolásán azt jelzi, hogy a terméket  
nem szabad háztartási hulladékként kezel-  
ni. A terméket az újrahasznosításhoz vigye  
el egy hivatalos gyűjtőhelyre vagy egy  
szervizközpontba, ahol biztonságos és  
szakértő módon szerelik ki és hasznosítják  
újra az akkumulátorokat és az elektromos  
alkatrészeket. Kövesse országa szelektív  
hulladékgyűjtésre vonatkozó szabályait  
az elektronikus termékek és újratölthető  
elemek vonatkozásában.

## Hibaelhárítás

Probléma	Lehetséges ok	Javítási mód
A szivattyú leáll a vákuumzárási folyamat során, és nem kapcsol be újra.	A szivattyú port vagy folyadékot szívott be a vákuumzárási folyamat során.	A szivattyút ne fordítsa fejjel lefelé. Távolítsa el az alsó részt, majd tisztítsa meg, és győződjön meg róla, hogy az elemek tiszták. Győződjön meg róla, hogy a szivattyú teljesen száraz, mielőtt ismét üzemeltetné. Elképzelhető, hogy további folyadék csöpög ki. Ismétlje meg az eljárást, ha a szivattyú újfent leáll.
A szivattyú nem hoz létre vákuumot a tartályban, vagy a vákuum nem tartós.	A vákuumtartály fedele, a szilikon tömítés vagy a szelep nem megfelelően van elhelyezve.	Gondoskodjon a megfelelő elhelyezésről, és ellenőrizze, hogy a fedél helyesen záródik-e.
	A szilikon tömítés vagy a tartály szelepe piszkos vagy nedves.	Tisztítsa le, majd szárítsa meg a tartály szilikon tömítését és szelepét.
	A szivattyú túl lazán helyezkedik el a szelepen.	A vákuumzárási folyamat során finoman nyomja be a szivattyút a szelepbe, hogy a szivattyú és a szelep között szoros záródás jöhessen létre.
A szivattyú nem reagál a Be/Ki gombra.	A szivattyú akkumulátora lemerült vagy nincs feltöltve.	Tölts fel a vákuumszivattyút.
A fenti problémák nem oldhatók meg.	Előfordulhat, hogy a vákuumszivattyú elromlott.	Vegye fel a kapcsolatot az ügyfélszolgálattal. Ne próbálja meg saját maga megjavítani a szivattyút.

# IT

**Direttamente dalla Svezia per una vita migliore. Congratulazioni per l'acquisto del tuo nuovo prodotto e per esserti unito a noi nella mission volta a rendere le case più sostenibili.**

**Leggere attentamente questo manuale utente nella sua integrità prima di utilizzare la confezionatrice per sottovuoto. Il mancato rispetto di questo manuale utente può causare lesioni gravi o danni all'apparecchio. Electrolux non si assume alcuna responsabilità per danni causati dalla mancata osservanza di questo manuale utente.**

## Norme di sicurezza

La confezionatrice per sottovuoto (di seguito "apparecchio") è destinata esclusivamente all'uso con tutte le Soluzioni di stoccaggio sottovuoto **ELECTROLUX** per creare un'efficace sigillatura sottovuoto per una conservazione degli alimenti di lunga durata. Può essere utilizzata solo con gli accessori forniti o approvati da noi. Qualsiasi altro utilizzo è considerato improprio e può provocare lesioni personali o danni all'apparecchiatura. L'apparecchio è destinato solo all'uso domestico. Non è destinato all'uso commerciale. Non utilizzare l'apparecchio su se stessi, altre persone o animali.

Questo apparecchio può essere usato da bambini a partire da 8 anni e da adulti con capacità fisiche, sensoriali o mentali limitate, o con scarsa esperienza o conoscenza sull'uso dell'apparecchiatura, solamente se sorvegliati o se istruiti relativamente all'uso dell'apparecchiatura e se ne hanno compreso i rischi associati.

Evitare che i bambini giochino con l'apparecchio.

La pulizia e gli interventi di manutenzione non devono essere eseguiti dai bambini senza supervisione.

Le batterie vanno rimosse dall'apparecchio prima che questo venga smaltito.

La batteria va smaltita in sicurezza.

Per caricare la batteria, utilizzare esclusivamente il cavo di alimentazione fornito con il prodotto. Tenere il materiale di imballaggio, tra cui i sacchetti di plastica, fuori dalla portata dei bambini per evitare il rischio di soffocamento.

Tenere l'apparecchio e il cavo di collegamento in un luogo non accessibile ai bambini di età inferiore a 8 anni.

Un uso improprio provoca il rischio di incendio. Caricare la batteria solo utilizzando il cavo di ricarica incluso. Non smontare la batteria. Non cortocircuitare l'apparecchio e non gettarlo nel fuoco. Non aprire o distruggere in altro modo l'apparecchio.

L'apparecchio viene caricato con corrente elettrica. Esiste quindi il pericolo di scossa elettrica. L'apparecchio deve essere utilizzato esclusivamente con l'alimentatore (GQ06-050050-AG) fornito con l'apparecchio.

Assicurarsi che il cavo di ricarica non sia piegato o schiacciato e assicurarsi che il cavo di ricarica e l'apparecchio non vengano a contatto con fonti di calore (es. fornelli, fiamme di gas).

Non trasportare l'apparecchio tenendolo per il cavo di ricarica. Scollegare il cavo di ricarica dall'apparecchio immediatamente dopo il completamento del processo di ricarica o in caso di danni o pericolo.

Scollegare l'apparecchio dal cavo di ricarica prima della pulizia o della manutenzione. Finché l'alimentatore è collegato vi è tensione all'interno dell'apparecchio, anche se l'apparecchio è spento.

Prima di ogni utilizzo verificare che l'apparecchio non sia danneggiato. Se si rilevano danni

durante il trasporto, contattare immediatamente il rivenditore da cui è stato acquistato l'apparecchio. Non utilizzare mai un apparecchio che sia caduto o danneggiato.

Le celle della batteria all'interno non devono essere smontate, cortocircuitate o posizionate contro una superficie metallica.

Questo apparecchio contiene batterie non sostituibili.

Ricaricare la pompa a vuoto al primo utilizzo.

Non riempire i contenitori fino all'orlo. Se il contenitore è troppo pieno, il sottovuoto potrebbe comprometersi.

Ricarica la pompa minimo ogni 6 mesi per mantenere la batteria in buono stato.

Tutti gli interventi di assistenza o riparazione devono essere eseguiti da un centro di assistenza autorizzato.

- 1 - Confezionatrice per sottovuoto
- 2 - Contenitore per alimenti piccolo (1.0 L)
- 3 - Contenitore per alimenti grande (1.6 L)
- 4 - Caricatore

Spia luminosa di lettura e simbolo della batteria

**Sigillatura sottovuoto in corso:** Spia luminosa lampeggiante/pulsante  
**Chiusura sottovuoto completa:** La spia si accende per 2 secondi e poi si spegne  
**Batteria scarica:** Il simbolo della batteria lampeggia 3 volte  
**Ricarica:** Il simbolo della batteria lampeggia lentamente  
**Ricarica completa e apparecchio pronto per essere scollegato:** Simbolo della batteria luminoso

## Linee guida per l'uso / Da sapere prima dell'uso

La durata di conservazione degli alimenti dipende da molti fattori, quali il tenore iniziale di germi nell'alimento, l'osservanza delle corrette condizioni di stoccaggio e raffreddamento, e delle norme igieniche durante la lavorazione e l'aspirazione. Alcuni alimenti, inoltre, potrebbero non essere idonei alla conservazione sottovuoto.

Prima di utilizzarli, pulisci i contenitori sottovuoto e la guarnizione in gomma, e assicurati che ogni parte sia asciutta.

Alcuni alimenti emettono gas che potrebbero intaccare il sottovuoto. In questo caso è consigliabile ripetere l'operazione da capo.

## Riciclaggio

Questa garanzia non copre la riduzione dell'autonomia della batteria per tempo o utilizzo della batteria, poiché la durata della batteria dipende dalla natura dell'utilizzo.



Questo simbolo sul prodotto o sulla confezione indica che il prodotto non deve essere considerato come un normale rifiuto domestico. Per riciclare il prodotto,

portarlo in un punto di raccolta ufficiale o un centro servizi addetto alla rimozione e al riciclaggio della batteria e delle parti elettriche in modo sicuro e professionale. Seguire le regole del proprio paese per la raccolta differenziata di materiale elettrico e batterie ricaricabili.



## Risoluzione dei problemi

Problema	Possibile causa	Rimedio
La pompa si ferma durante il processo di sigillatura sottovuoto e non si riaccende.	La pompa ha aspirato polvere o liquidi diretti durante il processo di confezionamento sottovuoto.	Non capovolgere la pompa. Rimuovere e pulire la parte inferiore per assicurarsi che non ci sia nulla all'interno. Assicurarsi che la pompa sia completamente asciutta prima di rimetterla in funzione. Altri liquidi potrebbero fuoriuscire. Se la pompa si ferma di nuovo, ripetere questo processo.
La pompa non crea il sottovuoto quando viene posizionata su un contenitore o il sottovuoto non dura.	Il coperchio del contenitore sottovuoto, la guarnizione in silicone o la valvola non sono posizionati correttamente.	Verificare che il posizionamento sia corretto e che il coperchio sia chiuso correttamente.
	La guarnizione in silicone o la valvola del contenitore sono sporche o bagnate.	Pulire e asciugare la guarnizione in silicone e la valvola del contenitore.
	La pompa è posizionata in maniera troppo allentata sulla valvola.	Durante la sigillatura sottovuoto, premere leggermente la pompa per creare una tenuta ermetica tra la pompa e la valvola.
La confezionatrice per sottovuoto non risponde al pulsante On/Off.	La batteria della confezionatrice per sottovuoto è scarica o non carica.	Ricaricare la macchina per sottovuoto.
I problemi di cui sopra non possono essere risolti.	La confezionatrice per sottovuoto potrebbe essere rotta.	Contattare il servizio clienti. Non tentare di riparare da soli la macchina.

## LT

**Sukurta Švedijoje – geresnei gyvenimo kokybei. Sveikiname įsigijus naują gaminį ir prisijungus prie mūsų tvaresnių namų misijos.**

**Prieš naudodami vakuuminį siurbį atidžiai perskaitykite visą šį naudotojo vadovą. Nesilaikydami naudotojo vadove pateiktų instrukcijų galite rimtai susižeisti arba sugadinti prietaisą. „Electrolux“ neprisiima atsakomybės už žalą, patirtą nesilaikant šio naudotojo vadovo.**

### Saugumo priemonės

Vakuuminis siurblys (toliau – prietaisas) skirtas naudoti su visais **ELECTROLUX vakuuminio sandarinimo sprendimais** siekiant veiksmingai vakuuminiu būdu užsandarinti maisto produktus, kad šie ilgai laikytųsi. Jį galima naudoti tik su mūsų pateiktais arba patvirtintais priedais. Kitoks naudojimas laikomas netinkamu ir gali sukelti asmens sužalojimų arba apgadinti daiktus. Prietaisas skirtas tik buitiniam naudojimui. Jis

neskirtas komerciniam naudojimui. Nenaudokite prietaiso ant savęs, kitų asmenų ar gyvūnų. Vyresni nei 8 metų vaikai ir asmenys, kurių fiziniai, jutimo arba protiniai gebėjimai yra riboti, arba asmenys, kuriems trūksta patirties ir žinių, šį prietaisą gali naudoti tik prižiūrimi arba jei jiems buvo suteikti nurodymai, kaip saugiai naudotis prietaisu, ir jei jie supranta su prietaiso naudojimu susijusius pavojus.

Neleiskite vaikams žaisti su šiuo prietaisu.

Neprižiūrimi vaikai negali atlikti valymo ir techninės priežiūros darbų.

Prieš atiduodant prietaisą į metalo laužą, iš jo reikia išimti baterijas.

Baterijų reikia pašalinti saugiai.

Naudokite tik kartu su gaminiu suteiktą įkrovimo adapterį.

Pakavimo medžiagos, pvz., plastikiniai maišeliai, neturi būti pasiekiami vaikams, kad jiems nekiltų pavojus uždusti.

Prietaisą ir jo prijungimo kabelį laikykite vaikams iki 8 metų amžiaus nepasiekiamoje vietoje.

Netinkamas elgesys gali sukelti gaisro pavojų. Baterijų įkraukite tik naudodami pridėtą įkrovimo laidą. Neardykite baterijos. Nejunkite prietaiso trumpuoju jungimu ir nemeskite į ugnį. Neatidarykite ir kitaip negadinkite prietaiso.

Prietaisas įkraunamas elektros srove. Todėl yra elektros smūgio pavojus. Prietaisą galima naudoti tik su maitinimo bloku (GQ06-050050-AG), pateiktu kartu su prietaisu.

Įsitikinkite, kad įkrovimo laidas nesusinarpliojęs ir nesugnybtas, taip pat, kad įkrovimo laidas ir prietaisas nesiliečia su šilumos šaltiniais (pvz., viryklėmis, dujų liepsna).

Neneškite prietaiso paėmę už įkrovimo laido. Atjunkite įkrovimo laidą nuo prietaiso iš karto, kai užbaigsite įkrovimą, jei prietaisas sugadinamas arba kyla pavojus.

Prieš valydami arba tikrindami

prietaisq atjunkite jį nuo įkrovimo laido. Kai prijungtas maitinimo adapteris, prietaise yra įtampa, net jei jis yra išjungtas.

Kiekvieną kartą prieš naudodami prietaisą patikrinkite, ar jis nepažeistas. Aptikę gabenimo metu atsiradusių pažeidimų, nedelsdami susisieki su platintoju, iš kurio įsigijote prietaisą. Niekada nenaudokite prietaiso, kuris buvo numestas arba apgadintas.

Negalima išardyti baterijos elementų, jų prijungti trumpuokiu jungimu ar dėti ant metalinio paviršiaus.

Šiame prietaise yra nepakeičiamų baterijų.

Prieš pirmąjį naudojimą įkraukite vakuuminį siurbį.

Tam, kad palaikytumėte gerą akumuliatoriaus būklę, vakuumi-

#### Sutrikimų šalinimas

Sutrikimas	Galima priežastis	Sutrikimo pašalinimas
Vakuuminio sandarinimo proceso metu siurblys išsijungia ir nebeįsijungia.	Vakuuminio sandarinimo proceso metu siurblys įsiurbė miltelių arba skysčių.	Neapverskite siurblio aukštyn kojom. Išmontuokite apatinę dalį ir išvalykite, kad ji būtų visiškai švari. Pasirūpinkite, kad prieš įjungiant siurblys būtų visiškai sausas. Gali išvarvėti daugiau skysčių. Jei siurblys neįsijungia, šią procedūrą pakartokite.
Ant indo sumontuotas siurblys nesukuria inde vakuumo arba sukurtas vakuumas ilgai neišsilaiko.	Vakuuminio indo dangtelis, silikoninis sandariklis arba vožtuvas yra netinkamoje padėtyje.	Patikrinkite, ar siurblys sumontuotas reikiamoje padėtyje, o dangtelis tinkamai uždarytas.
	Silikoninis sandariklis arba indo vožtuvas yra ištepti arba drėgni.	Išvalykite ir nusausinkite indo silikoninį sandariklį ir vožtuvą.
	Siurblys pernelyg laisvai pritvirtintas prie vožtuvo.	Vakuuminio sandarinimo metu švelniai įspauskite siurbį į aplink vožtuvą esančią angą, kad siurblys ir vožtuvas sandariai susijungtų.
Siurblys nereaguoja spaudžiant mygtuką išjungti / įjungti.	Siurblio baterija senkanti arba neįkrauta.	Įkraukite vakuuminį siurbį iš naujo.
Negalima išspręsti aprašytų problemų.	Vakuuminis siurblys gali būti sulaužytas.	Susisieki su klientų aptarnavimo tarnyba. Nebandykite taisyti siurblio patys.

nį siurbį įkraukite mažiausiai kas 6 mėn.

Prietaisą apžiūrėti ir taisyti turi tik įgaliotojo techninės priežiūros centro darbuotojai.

- 1 - vakuuminis siurblys
- 2 - maža maisto dėžutė (1.0 L)
- 3 - didelė maisto dėžutė (1.6 L)
- 4 - ikroviklis

#### Atliekamas vakuuminis sandarinimas:

mirksi indikatoriaus lemputė

**Baigtas vakuuminis sandarinimas:** indikatoriaus lemputė dega 2 sekundes ir išsijungia

**Išsekusi baterija:** baterijos simbolis sumirksi 3 kartus

**Įkraunama:** lėtai mirksi baterijos simbolis. Visiškai įkrauta ir galima atjungti nuo kroviklio: šviečia baterijos simbolis

#### Naudojimo gairės / Verta žinoti prieš naudojant

Maisto produktų tinkamumo vartoti terminas priklauso nuo daugelio veiksnių, tokių kaip pradinis mikroorganizmų kiekis maiste, tinkamų laikymo ir temperatūros sąlygų bei higienos taisyklių apdorojant ir vakuuojant maistą laikymasis. Be to, kai kurie

maisto produktai gali būti netinkami laikyti vakuume.

Prieš naudodami išvalykite vakuumines (nusiurbimo) dėžes ir guminių tarpiklį bei įsitikinkite, kad visos dalys yra sausas.

Kai kurie maisto produktai gali išskirti dujas, kurios gali turėti įtakos vakuumavimui. Tokiais atvejais vakuumavimo procesą gali tekti pakartoti.

#### Perdirbimas

Ši garantija neapima baterijos veikimo laiko sutrumpėjimo dėl baterijų senumo ar nusidėvėjimo, nes jų tarnavimo laikas priklauso nuo naudojimo.



Šis simbolis ant gaminio arba jo pakuotės reiškia, jog gaminyje neturėtų būti laikomas buitinėmis atliekomis. Norėdami perdirbti savo gaminį, nuneškite jį į oficialų surinkimo punktą arba į aptarnavimo centrą, kuriame saugiai bei profesionaliai galimapsašalinti arba perdirbti baterijų ir elektrines detales. Vadovaukitės jūsų valstybėje galiojančiomis taisyklėmis, taikomomis atskiram elektrinių prietaisų ir įkraunamų baterijų surinkimui.

## LV

Labākai dzīvei – no Zviedrijas. Apsveicam jūs ar jauna izstrādājuma iegādi un ar pievienošanas mūsu misijai padarīt mājokļus ilgtspējīgākus!

Lūdzu, rūpīgi izlasiet visu šīs lietotāja rokasgrāmatas tekstu, pirms uzsākat lietot vakuuma sūkni. Šajā lietotāja rokasgrāmatā sniegto norādījumu neievērošana var izraisīt nopietnas traumas vai ierīces bojājumus.

**Electrolux neuzņemas nekādu atbildību par bojājumiem, kas radušies šajā lietotāja rokasgrāmatā sniegto norādījumu neievērošanas rezultātā.**

#### Drošības pasākumi

Vakuuma sūkni (turpmāk tekstā – "ierīce") ir paredzēts lietošanai tikai kopā ar visiem **ELECTROLUX pārtikas uzglabāšanai vakuumā paredzētajiem risinājumiem**, lai radītu efektīvu vakuuma izolāciju pārtikas pro-

duktu ilgstošai uzglabāšanai. To ir atļauts izmantot tikai kopā ar mūsu piegādātiem vai apstiprinātiem papildpiederumiem. Visu citu veidu lietojums tiek uzskatīts par neatbilstošu, un tas var izraisīt traumu vai īpašuma bojājumu. Ierīce ir paredzēta lietošanai sadzīves apstākļos. Tā nav paredzēta lietošanai komerciāliem nolūkiem. Neizmantojiet ierīci uz sevis, citām personām un dzīvniekiem.

Šo ierīci var lietot bērni no



8 gadu vecuma un personas ar ierobežotām fiziskām, maņu vai garīgām spējām, vai bez pieredzes un zināšanām, ja viņi tiek uzraudzīti vai ir saņēmuši norādījumus saistībā ar ierīces drošu izmantošanu un saprot attiecīgo apdraudējumu.

Bērni nedrīkst spēlēties ar šo ierīci.

Bērni nedrīkst veikt tīrīšanas un apkopes darbus bez uzraudzības.

Pirms ierīces nodošanas atkritumos jāizņem tās akumulators.

Akumulators jāutilizē drošā veidā.

Izmantojiet tikai izstrādājuma komplektācijā iekļauto uzlādes adapteri.

Iepakojuma materiāli, piemēram, polietilēna maisi, nedrīkst atrasties bērniem pieejamā vietā, lai izvairītos no nosmakšanas.

Glabājiet ierīci un tās strāvas padeves kabeli vietā, kas nav pieejama bērniem, kuri nav saņieguši 8 gadu vecumu.

Nepienācīga ierīces izmantošana rada ugunsgrēka draudus. Akumulatora uzlādei izmantojiet tikai ierīces komplektācijā iekļauto uzlādes kabeli. Neizjauciet akumulatoru. Neizraisiet ierīces īssavienojumu un nededziniet to. Neatveriet ierīci un neizraisiet tai citu veidu bojājumus.

Ierīce tiek uzlādēta ar elektrisko strāvu. Tāpēc pastāv elektriskās strāvas trieciena risks. Ierīci drīkst lietot tikai ar strāvas padeves bloku (GQ06-050050-AG), kas pievienots ierīcei.

Pārliecinieties, ka uzlādes kabelis nav salocījies vai saspīests, un rūpējieties par to, lai uzlādes kabelis un ierīce nenonāktu saskarē ar siltuma avotiem (piemēram, plīts virsmu, gāzes liesmām).

Nenesiet ierīci, turot to aiz uzlādes kabeļa. Atvienojiet uzlādes kabeli no ierīces nekavējoties

pēc tam, kad ir pabeigta uzlāde vai tās bojājumu vai briesmu gadījumā.

Atvienojiet ierīci no uzlādes kabeļa pirms tās tīrīšanas vai apkopes. Kamēr strāvas adapteris ir savienots ar strāvas padeves kontaktligzdu, ierīces iekšpusē ir spriegums pat tad, ja pati ierīce ir izslēgta.

Ik reizes pirms ierīces izmantošanas pārbaudiet, vai tā nav bojāta. Konstatējot transportēšanas rezultātā radušos ierīces bojājumus, nekavējoties sazinieties ar tirgotāju, pie kura to iegādājāties. Nekādā gadījumā nedarbiniet ierīci, ja tā ir nokritusi vai tikusi bojāta.

Akumulatora šūnas nedrīkst izjaukt, pakļaut īssavienojumam vai novietot uz metālu saturošas virsmas.

Šajā ierīcē ir nenomaināmas baterijas.

Pirms pirmās lietošanas, lūdzu, uzlādējiet vakuumsūkni.

Lūdzu, uzlādējiet sūkni vismaz reizi 6 mēnešos, lai uzturētu labu akumulatora stāvokli.

Nepiepildiet kārbas līdz augšai – vienmēr atstājiet atstatumu līdz malai. Kārba pārpildīšana var ietekmēt vakuumu.

Visu veidu apkope un remontdarbi jāveic autorizētam servisa centram.

- 1 - Vakuuma sūknis
- 2 - Maza izmēra partikas produktu kaste (1.0 L)
- 3 - Liela izmēra partikas produktu kaste (1.6 L)
- 4 - Ladetajs

Indikatora lampas un akumulatora simbolu nolasišana

**Norīt iepakojšana vakuumā:** indikatora lampa mirgo/iedegas pulsveidā  
**Iepakojšana vakuumā pabeigta:** indikatora lampa iedegas 2 sekunžu garumā un pēc tam izslēdzas  
**Zems akumulatora uzlādes līmenis:** akumulatora simbols iemirgojas trīs reizes  
**Uzlāde:** akumulatora simbols lēnām iedegas pulsveidā  
**Ierīce pilnībā uzlādēta un gatava atvienošanai no strāvas padeves:** pastāvīgi iedegts akumulatora simbols

**Lietošanas norādījumi /noderīgi zināt**

## Pirms lietošanas

Pārtikas produktu derīguma termiņš ir atkarīgs no daudziem faktoriem, piemēram, produkta sākotnējā mikrobu satura, piemērotu uzglabāšanas un dzesēšanas apstākļu ievērošanas un nepieciešamās higiēnas apstrādes un vakuuma izsūkšanas laikā. Daži pārtikas produkti var nebūt piemēroti uzglabāšanai vakuumā.

Iztīriet vakuuma kārbas un notīriet gumijas blīvi pirms lietošanas un nodrošiniet, lai visas detaļas būtu sausas. Daži pārtikas produkti var izdalīt gāzi, kas var ietekmēt vakuumu. Šādā gadījumā var būt nepieciešams atkārtot vakuuma izsūkšanas procesu.

## Otrreizējā pārstrāde

Šī garantija neattiecas uz akumulatora darbības ilguma samazinājumu, kuru izraisījis tās vecums vai lietošana, jo akumulatora kalpošanas ilgums ir atkarīgs no ierīces lietošanas veida.



Šis simbols uz izstrādājuma vai tā iepakojuma norāda, ka izstrādājumu nedrīkst uzskatīt par sadzīves atkritumiem.

Lai atkārtoti pārstrādātu šo izstrādājumu, nogādājiet to oficiālā atkritumu utilizācijas punktā vai servisa centrā, kurš var izņemt no tā akumulatoru un elektrodaļas un veikt to otrreizējo pārstrādi drošā un profesionālā veidā. Ievērojiet savā valstī pastāvošos elektroizstrādājumu un atkārtoti uzlādējamo akumulatoru atsevišķās utilizācijas noteikumus.

## Traucējumeklēšana

Problēma	Iespējamais cēlonis	Risinājums
Vakuumā iepakojšanas procesā sūknis pārstāj darboties, un to nevar ieslēgt atkārtoti.	Vakuumā iepakojšanas procesā sūknis ir iesūcis pulverveida vai šķidrū vielu.	Neapgrieziet sūkni otrādi. Noņemiet tā apakšdaļu un iztīriet to, lai pārļiecinātos, ka tajā neatrodas svešķermeņi. Pārļiecinieties, ka sūknis ir pilnībā nožuvis, pirms darbināt to atkārtoti. Var iztecēt papildu šķidrums. Atkārtojiet šo procesu, ja sūknis atkārtoti pārtrauc darboties.
Sūknis nerada vakuumu, kad tas ir novietots uz tvertnes vai vakuums nesaglabājas.	Nepareizi novietots vakuuma tvertnes vāks, silikona blīve vai vārsts.	Pārbaudiet, vai tas ir pareizi novietots un vai vāks ir pienācīgi aizvērts.
	Silikona blīve vai tvertnes vārsts ir netīrs vai slapjš.	Notīriet un nožāvējiet silikona blīvi un tvertnes vārstu.
	Sūknis ir pārāk vajīgi novietots uz vārsta.	Vakuumā iepakojšanas procesā viegli iespiediet sūkni apkārt vārstam esošajā pamatnē, lai izveidotu vieglu blīvējumu starp sūkni un vārstu.
Sūknis nereaģē, nospiežot taustiņu ieslēgt/izslēgt.	Sūkņa akumulatoram ir zems uzlādes līmenis vai tas nav uzlādēts.	Uzlādējiet vakuuma sūkni.
Nav iespējams atrisināt iepriekš norādītās problēmas.	Vakuuma sūknis, iespējams, ir salūzis.	Sazinieties ar klientu apkalpošanas dienestu. Nemēģiniet salabot sūkni saviem spēkiem.

## NL

**Voor beter leven uit Zweden. Gefeliciteerd met je nieuwe product en je deelname aan onze missie om woningen duurzamer te maken.**

**Lees deze gebruikershandleiding in zijn geheel aandachtig door voordat je de vacuumpomp gebruikt. Het niet-naleven van deze gebruikershandleiding kan leiden tot ernstig letsel of schade aan het apparaat. Electrolux accepteert geen aansprakelijkheid voor schade die wordt veroorzaakt door het niet-naleven van deze gebruikershandleiding.**

### Veiligheidsmaatregelen

De vacuumpomp (hierna 'het apparaat' genoemd) is bedoeld voor exclusief gebruik met alle **oplossingen voor vacuümslag van ELECTROLUX** om een effectieve vacuümafdichting te creëren voor langdurige voedselopslag. Het apparaat mag alleen worden gebruikt met de accessoires die door ons zijn geleverd of goedgekeurd. Ieder ander gebruik wordt als ongepast beschouwd en kan leiden tot persoonlijk letsel of materiële schade. Het apparaat is bestemd voor huishoudelijk gebruik. Het is niet bestemd voor

commercieel gebruik. Gebruik het apparaat niet op uzelf, op andere personen of op dieren.

Dit apparaat mag worden gebruikt door kinderen van 8 jaar en ouder en door personen met beperkte fysieke, zintuiglijke of mentale capaciteiten of met een gebrek aan ervaring of kennis, mits zij onder toezicht staan of uitleg hebben ontvangen betreffende het veilige gebruik van het apparaat en mits zij de bijbehorende gevaren begrijpen.

Kinderen mogen niet met dit apparaat spelen.

Reiniging en onderhoud mogen niet door kinderen worden uitgevoerd zonder toezicht.

De batterijen moeten uit het apparaat worden verwijderd voordat het wordt afgedankt.

De batterij moet op veilige wijze worden weggegooid.

Gebruik alleen de oplaadadapter die is meegeleverd met het product.

Verpakkingsmateriaal, bijv. plastic zakken, moeten buiten het bereik van kinderen worden gehouden om verstikking te voorkomen.

Bewaar het apparaat en de

aansluitkabel op een locatie die niet bereikbaar is voor kinderen onder de 8 jaar.

Incorrecte omgang veroorzaakt een brandrisico. Laad de batterij alleen op met de inbegrepen oplaadkabel. Haal de batterij niet uit elkaar. Veroorzaak geen kortsluiting met het apparaat en gooi het niet in vuur. Open of verniel het apparaat niet.

Het apparaat wordt opgeladen met elektrische stroom. Er bestaat daarom gevaar voor elektrische schokken. Het apparaat mag alleen worden gebruikt met de voedingseenheid (GQ06-050050-AG) die bij het apparaat is geleverd.

Zorg ervoor dat de oplaadkabel niet geknikt of afgekneld is en zorg ervoor dat de oplaadkabel en het apparaat niet in contact komen met hittebronnen (bijv. kookplaten, gasvlammen).

Houd het apparaat niet vast aan de oplaadkabel. Ontkoppel de oplaadkabel onmiddellijk van het apparaat nadat het opgeladen is voltooid of in het geval van schade of gevaar.

Ontkoppel het apparaat van de oplaadkabel vóór reiniging of onderhoud. Zolang de stroomadapter is aangesloten, bevindt er zich elektrische span-

ning in het apparaat, zelfs als het apparaat uit staat.

Controleer het apparaat vóór ieder gebruik op schade. Als je transportschade opmerkt, neem dan onmiddellijk contact op met de verkoper bij wie je het apparaat hebt gekocht. Gebruik nooit een apparaat dat gevallen of beschadigd is.

De batterijcellen in het apparaat mogen niet uit elkaar worden gehaald, kortgesloten of tegen een metaal oppervlak worden geplaatst.

Dit apparaat bevat batterijen die niet vervangbaar zijn.

Laad de vacuümpomp op vóór het eerste gebruik.

Laad de pomp minimaal elke 6 maanden op om de levensduur van de batterij te behouden.

Vul de dozen niet volledig; laat altijd ruimte over tot de rand. Als de doos te vol is, kan dat het

vacumeren nadelig beïnvloeden.

Alle service of reparaties moeten worden uitgevoerd door een bevoegd servicecentrum.

- 1 - Vacuümpomp
- 2 - Voedseldoos Klein (1.0 L)
- 3 - Voedseldoos Groot (1.6 L)
- 4 - Oplader

Aflezen van het indicatielampje en batterijsymbool

**Vacuümpomp bezig:** Indicatielampje flitst/pulseert

**Vacuümpomp afgerond:** Indicatielampje licht maximaal 2 seconden op en gaat dan uit

**Batterij bijna leeg:** Batterijsymbool begint te knipperen 3x

**Opladen:** Batterijsymbool pulseert langzaam

**Volledig opgeladen en klaar om te worden losgekoppeld:** Batterijsymbool gloeit

Richtlijnen voor gebruik/goed om te weten vóór gebruik

De houdbaarheid van levensmiddelen hangt af van vele factoren, zoals het oorspronkelijke kiemgehalte van het voedsel, de inachtneming van de juiste opslag- en koelomstandigheden en de vereiste hy-

giëne tijdens het verwerken en vacumeren. Sommige levensmiddelen zijn mogelijk zelfs niet geschikt om vacuüm te bewaren.

Reinig vóór gebruik de vacuümdozen en de rubberen afdichting en zorg ervoor dat elk onderdeel droog is.

Sommige voedingsmiddelen kunnen gassen afgeven die van invloed kunnen zijn op het vacumeren. In deze gevallen kan het nodig zijn om het vacuümproces te herhalen.

### Recycling

Deze garantie dekt geen vermindering in de gebruikstijd van de batterij als gevolg van batterijleefijd of -gebruik, aangezien de levensduur van de batterij afhankelijk is van de aard van het gebruik.



Dit symbool op het product of op de verpakking geeft aan dat het product niet als huishoudelijk afval mag worden behandeld. Breng je product om het te recycleren naar een officieel inleverpunt of naar een servicecentrum dat de batterij en elektrische onderdelen op veilige en professionele wijze kan verwijderen en recycleren. Volg de landelijke regels voor de afzonderlijke inzameling van elektrische producten en oplaadbare batterijen.

### Probleemoplossing

Probleem	Mogelijke oorzaak	Oplossing
De pomp stopt tijdens de vacuümverzegeling en gaat niet meer aan.	De pomp zoog zich vast in poeder of voert vloeistoffen door tijdens de vacuümverzegeling.	Zet de pomp niet op zijn kop. Verwijder het onderste gedeelte en reinig het, zodat er niets in achterblijft. Droog de pomp helemaal voordat u hem weer inschakelt. Er kan nog meer vloeistof uitdruppelen. Herhaal deze handeling als de pomp weer stopt.
De pomp creëert geen vacuüm als deze wordt geplaatst op een container of het blijft niet vacuüm.	Het deksel van de vacuümcontainer, de siliconen afdichting of het ventiel zijn onjuist geplaatst.	Controleer of alles correct is geplaatst en dat het deksel correct is gesloten.
	De siliconen afdichting of het ventiel van de container zijn vuil of nat.	Maak de siliconen afdichting en het ventiel van de container schoon en droog.
	De pomp zit te los aan het ventiel.	Druk de pomp licht in het dok rondom het ventiel tijdens de vacuümverzegeling om zo een stevige afdichting te krijgen tussen de pomp en het ventiel.
De pomp reageert niet op de aan/uit-knop.	De batterij van de pomp is bijna leeg of niet opgeladen.	Laad de vacuümpomp opnieuw op.
De bovenstaande problemen kunnen niet worden opgelost	De vacuümpomp kan kapot zijn.	Neem contact op met onze klantenservice. Probeer de pomp niet zelf te repareren.

## NO

For et bedre liv gitt dere fra Sverige. Gratulerer med ditt nye produkt og ved å delta i våres oppgave av å gjøre hjem mer bærekraftig.

Les hele bruksanvisningen nøye før du tar i bruk vakuumpumpen. Å ikke følge bruksanvis-

ningen, kan føre til alvorlige skader eller ødeleggelse av apparatet. Electrolux påtar seg ikke noe ansvar for skade forårsaket av manglende overholdelse av denne bruksanvisningen.

### Sikkerhetstiltak

Vakuumpumpen (heretter referert til som «apparatet») er ment

å utelukkende brukes med alle ELECTROLUX vakuüm lagrings-løsninger for å lage en effektiv vakuümforsegling for langvarig matlagring. Det skal kun brukes med tilbehør gitt eller godkjent av oss. All annen bruk regnes som feil og kan resultere i personskaade og skade på eiendom. Apparatet er beregnet på bruk i hjemmet. Det er ikke beregnet på kommersiell bruk. Ikke bruk

apparatet på deg selv, andre personer eller dyr.

Dette apparatet kan brukes av barn fra 8 år og oppover og personer med reduserte fysiske, sensoriske eller mentale evner eller manglende erfaring og kunnskap om de er gitt innføring eller instruksjon om bruken av apparatet på en sikker måte og forstår farene involvert.

Barn skal ikke leke med dette apparatet.

Rengjøring og vedlikehold skal ikke gjøres av barn med mindre de har tilsyn.

Batterier skal fjernes fra apparatet før det kasseres.

Batteriet skal kastes på en trygg måte.

Bruk kun ladeadapteren som kom sammen med apparatet.

Emballasje, f.eks. plastposer, skal oppbevares utilgjengelig for barn for å unngå kvelingsfare.

Ha apparat og tilslutningskabel på et område som er utilgjengelig for barn under 8 år.

Feil bruk kan forårsake brannfare. Lad kun batteriet ved å bruke medfølgende tilslutningskabel. Batteriet må ikke demonteres. Apparatet må ikke kortsluttes og må ikke kastes i noe brennbart. Må ikke åpnes eller på annen måte ødelegge apparatet.

Apparatet er ladet med elektrisk strøm. Det er derfor fare for elektrisk støt. Apparatet skal kun brukes med strømforsyningsenheten (GQ06-050050-AG) som følger med apparatet.

Pass på at tilslutningskabelen ikke har knuter eller kvekk og pass på at tilslutningskabelen og apparatet ikke kommer i kontakt med varmekilde (f.eks. kokeplate, gassflammer).

Apparatet må ikke bæres i tilslutningskabel. Koble fra tilslutningskabel fra apparatet umiddelbart når ladingen er ferdig eller i tilfelle skade eller fare.

Koble fra apparatet fra tilslutningskabelen før rengjøring eller vedlikehold. Så lenge strømadapter er tilkoblet, er det strøm inni apparatet, selv om apparatet er avslått.

Sjekk apparatet for skade før hvert bruk. Oppdager du skade på apparatet etter transport, ta umiddelbart kontakt med selger der du kjøpte apparatet. Betjen aldri et apparat som er falt i gulvet eller på andre måter skadet.

Battericellene inni må ikke demonteres, kort sluttes eller plasseres inntil en overflate av metall.

Dette apparatet inneholder batterier som ikke kan byttes ut.

Lad vakuumpumpen før første gangs bruk.

Lad pumpen minst hver 6. måned for å bevare batteriets gode helse.

Ikke fyll boksene helt, etterlat alltid rom til kanten. Hvis boksen er overfylt, kan vakuumeffekten påvirkes.

All service eller reparasjon må utføres av en autorisert service-senter.

- 1 - Vakuumpumpe
- 2 - Liten matboks (1.0 L)
- 3 - Stor matboks (1.6 L)
- 4 - Lader

Lese varssellys og batterisymbol

**Pågående vakuumforsegling:** Varsellys blinker/pulserer

**Vakuumforsegling ferdig:** Varsellys lyser i 2 sekunder og skrur deretter av

**Lavt batteri:** Batterisymbol begynner å blinke 3 x

**Lader:** Batterisymbol pulserer sent

**Helt oppladet og klart for å koble fra:** Batterisymbol glødersymbols

Bruksveiledning / bra å vite før bruk

Holdbarheten til mat avhenger av flere faktorer, så som det innledende bakterieinnholdet i maten, hvorvidt man følger riktig lagrings- og nedkjølingsforhold og den påkrevde hygien under behandling og vakuumforsegling. Enkelte typer mat er kanskje ikke passende for vakuumlaging.

Rengjør vakuumboksene og gummiforseglingene før du bruker dem og sørg for at alle deler er tørre.

Enkelte typer mat kan avgi gasser som kan ha en effekt på vakuumprosessen. I disse tilfellene kan vakuumprosessen måtte gjentas.

### Gjenvinning

Denne garantien dekker ikke redusert batteri levetid som følge av gammelt batteri eller bruk, siden batteriets levetid avhenger av hvordan det brukes.



Dette symbolet på produktet eller på emballasjen forteller at dette produktet kan ikke behandles som husholdningsavfall. For å gjenvinne produktet må du ta det til et offentlig oppsamlings sted eller til et servicesenter som kan fjerne og resirkulere batteriet og elektriske deler på en sikker og profesjonell måte. Følg ditt lands regler for innsamling av elektriske produkter og resirkulerbare batterier.

## Feilsøking

Problem	Mulig årsak	Løsning
Pumpen stopper under vakuumforseglingsprosessen og vil ikke skru seg på igjen	Pumpen sugde inn pulver eller væske direkte under vakuumforseglingsprosessen.	Ikke plasser pumpen opp-ned. Fjern den nederste delen og rengjør den for å sikre at det ikke er noe der. Pass på at pumpen er helt tørr før den blir tatt i bruk igjen. Ekstra væske kan dryppe ut. Gjenta prosessen dersom pumpen stopper igjen.
Pumpen lager ikke vakuum når den er plassert i en beholder eller at vakuumet ikke vedvarer.	Lokket på vakuumbeholderen, silikonforeglingen eller ventilen er feilplassert.	Sjekk at den er plassert riktig og at lokket er ordentlig lukket.
	Silikonforeglingen eller ventilen på beholderne er skitten eller fuktig.	Rengjør og tørk beholderens silikonforegling og ventil.
	Pumpen er for løs på ventilen.	Når vakuumet skal forsegles, trykk pumpen forsiktig inn i hullet som omgir ventilen for å lage en tett foregling mellom pumpe og ventil.
Pumpen reagerer ikke på Av/På-knappen.	Batteriet på pumpen er lavt eller ikke ladet.	Lad opp vakuumpumpen.
Problemet over kan ikke løses.	Vakuumpumpen kan være ødelagt.	Kontakt kundeservice. Ikke gjør noe forsøk på å reparere pumpen selv.

## PL

**For better living ze Szwecji. Gratulujemy Ci zakupu nowego produktu i dołączenia do nas w naszej misji, by sprawić, że domy stają się bardziej ekologiczne.**

**Zapoznaj się dokładnie z tą instrukcją użytkownika w całości, zanim skorzystasz z pompy próżniowej. Nieprzestrzeganie zapisów tej instrukcji użytkownika może prowadzić do poważnych obrażeń czy uszkodzenia urządzenia. Electrolux nie ponosi odpowiedzialności na jakiegokolwiek uszkodzenia wynikające z nieprzestrzegania zapisów tej instrukcji użytkownika.**

### Środki bezpieczeństwa

Wyłącznym zastosowaniem pompy próżniowej (dalej zwana „urządzeniem”) jest jej wykorzystanie ze wszystkimi **rozwiązaniami przechowywania próżniowego ELECTROLUX** w celu stworzenia skutecznego zamknięcia próżniowego, by przechowywać żywność w służących na długi czas zamknięciach. Można ją wykorzystywać jedynie z akcesoriami dostarczonymi lub zatwierdzonymi przez nas. Każde inne jej użytkowanie jest uważane za niewłaściwe

i może skutkować obrażeniami ciała lub zniszczeniem mienia. Urządzenie jest przeznaczone do użytku domowego. Urządzenie nie jest przeznaczone do użytku komercyjnego. Nie wolno korzystać z urządzenia na sobie, innych osobach czy zwierzętach.

Urządzenie mogą obsługiwać dzieci po ukończeniu ósmego roku życia oraz osoby o ograniczonych zdolnościach fizycznych, sensorycznych lub umysłowych bądź nieposiadające odpowiedniej wiedzy i doświadczenia, jeśli będą one nadzorowane lub zostaną poinstruowane w zakresie bezpiecznego korzystania z tego urządzenia i będą świadome związanych z tym zagrożeń.

Tego produktu nie należy dawać dzieciom do zabawy.

Czyszczeniem i konserwacją nie mogą zajmować się dzieci bez odpowiedniego nadzoru.

Przed utylizacją urządzenia należy wyjąć z niego akumulatory.

Baterie należy zutylizować w bezpieczny sposób.

Należy wyłącznie używać ładowarki w zestawie z tym produktem.

Materiały opakowaniowe, takie

jak torby plastikowe, należy trzymać w miejscu niedostępnym dla dzieci, aby uniknąć uduszenia.

Urządzenie i kabel połączenia należy przechowywać w miejscu niedostępnym dla dzieci poniżej 8. roku życia.

Nieprawidłowa obsługa stwarza niebezpieczeństwo pożaru. Akumulator należy ładować, wykorzystując jedynie załączony kabel ładowarki. Nie wolno rozkręcać akumulatora. Nie wolno powodować zwarcia urządzenia ani wrzucać go do ognia. Nie otwierać ani w inny sposób nie niszczyć urządzenia.

Upewnić się, że kabel ładowarki nie jest skręcony ani przytrzaśnięty i że kabel ładowarki oraz urządzenie nie wchodzi w kontakt ze źródłami grzania (np. płytami grzejnymi, płomieniami gazowymi).

Nie trzymać urządzenia za kabel ładowarki. Rozłączyć kabel ładowarki od urządzenia natychmiast po zakończeniu procesu ładowania lub w przypadku uszkodzenia czy niebezpieczeństwa.

Rozłączyć urządzenie od kabla ładowarki przed czyszczeniem lub konserwacją. Dopóki wtyczka jest podłączona, wewnątrz urządzenia utrzymuje się napięcie

cie, nawet gdy urządzenie jest wyłączone.

Przed każdym użyciem urządzenia sprawdzić, czy nie jest uszkodzone. W przypadku uszkodzeń powstałych w transporcie należy natychmiast skontaktować się ze sprzedawcą, od którego zostało zakupione urządzenie. Nie należy korzystać z urządzenia, które upadło lub jest uszkodzone.

Ogniwa akumulatora wewnątrz nie mogą być rozłączone, podane zwarciu czy umieszczane na powierzchni metalowej.

Przed pierwszym użyciem należy naładować pompę próżniową.

Aby utrzymać dobry stan akumulatora, należy ładować pompę przynajmniej co 6 miesięcy.

Nie napełniać opakowań do pełna, zawsze pozostawiać przestrzeń u krawędzi. Jeśli

#### Rozwiązywanie problemów

Problem	Możliwa przyczyna	Rozwiązanie
Pompa zatrzymuje się podczas procesu zgrzewania próżniowego i nie uruchamia się ponownie.	Pompa zasysa proszek lub bezpośrednio płyny podczas procesu zgrzewania próżniowego.	Nie odwracaj pompy do góry dnem. Zdejmij dno i wyczyść, aby upewnić się, że nic nie ma w środku. Przed ponownym uruchomieniem upewnij się, że pompa jest całkowicie sucha. Dodatkowe płyny mogą kapać. Powtórz ten proces, jeśli pompa ponownie się zatrzyma.
Pompa nie wytwarza próżni po umieszczeniu w pojemniku lub próżnia nie trwa długo.	Korek pojemnika próżniowego, uszczelka silikonowa lub zawór są nieprawidłowo zainstalowane.	Sprawdź, czy mocowanie jest prawidłowe i czy pokrywa jest prawidłowo zamknięta.
	Silikonowa uszczelka lub zawór pojemnika są brudne lub mokre.	Oczyścić i osuszyć uszczelkę silikonową oraz zawór pojemnika.
	Pompa jest bardzo luźno osadzona na zaworze.	Podczas uszczelniania próżniowego lekko dociśnij pompę do podstawy otaczającej zawór, aby utworzyć lepsze uszczelnienie między pompą a zaworem.
Pompa nie reaguje na przycisk włączania/wyłączania.	Akumulator pompy jest słabo lub nienaładowany.	Naładuj pompę próżniową.
Powyższe problemy nie mogą zostać rozwiązane.	Pompa próżniowa może być zepsuta.	Biuro obsługi klienta. Nie próbuj samodzielnie naprawiać pompy.

opakowanie jest wypełnione do pełna, może to wpłynąć na jakość przechowywania.

Wszelkie serwisowanie czy naprawy mogą wykonywać jedynie autoryzowane centra serwisowe.

- 1 - Pompa próżniowa
- 2 - Próżniowe pojemniki na żywność (1,0 l)
- 3 - Próżniowy pojemnik na żywność (1,6 l)
- 4 - Ładowarka

**Pakowanie próżniowe w toku:** Lampka kontrolna miga/pulsuje

**Pakowanie próżniowe zakończone:**

Lampka kontrolna świeci się przez 2 sekundy, a następnie gaśnie

**Niski poziom naładowania baterii:**

Symbol baterii zaczyna migać 3x

**Ładowanie:** Symbol baterii wolno pulsuje

**W pełni naładowany i gotowy do odłączenia:** Symbol baterii świeci się

**Wytyczne użytkownika / Dobrze wiedzieć przed użyciem**

Okres trwałości żywności zależy od wielu czynników, jak początkowa zawartość drobnoustrojów w żywności, prawidłowe przechowywanie i warunki chłodzenia oraz wymagana higiena w trakcie przetwarzania i pakowania próżniowego. Niektóre

produkty mogą nie nadawać się do przechowywania próżniowego.

Przed użyciem należy wyczyścić opakowania próżniowe i gumowe zamknięcia oraz upewnić się, że wszystkie części są suche.

Niektóre produkty mogą emitować gazy, które wpływają na przechowywanie próżniowe. W takich przypadkach może zająć potrzeba powtórzenia procesu pakowania.

#### Recykling

Gwarancja nie obejmuje zmniejszenia czasu działania akumulatora z powodu wieku lub eksploatacji baterii, gdyż życie akumulatora zależy od natury jego użytkownika.



Ten symbol na produkcie lub na opakowaniu oznacza, że produkt nie może być traktowany jako odpad komunalny. Aby zutylizować produkt, należy przekazać go do punktu zbiórki lub do centrum serwisowego, gdzie można usunąć lub poddać recyklingowi akumulatory oraz pozostałe części elektryczne w sposób bezpieczny i profesjonalny. Dokładnie przestrzegaj zasad obowiązujących w danym kraju dotyczących oddzielnego zbioru produktów elektrycznych i akumulatorów, które można

## PT

Para viver melhor, da Suécia. Parabéns pelo seu novo produto e por se juntar a nós na missão de tornar as casas mais sustentáveis.

Leia atentamente este manual do utilizador na íntegra, antes de utilizar a bomba de vácuo.

A inobservância deste manual do utilizador pode causar ferimentos graves ou danificar o aparelho. A Electrolux rejeita qualquer responsabilidade por danos causados pela inobser-

vância deste manual do utilizador.

#### Precauções de segurança

A bomba de vácuo (doravante designada o "aparelho") destina-se a ser utilizada exclusivamente em todas as soluções

**de armazenamento a vácuo ELECTROLUX** para oferecer uma vedação a vácuo eficaz para armazenamento de alimentos de longa duração. Só pode ser utilizada com os acessórios fornecidos ou aprovados por nós. Qualquer outra utilização é considerada indevida e pode resultar em danos pessoais ou materiais. Este aparelho destina-se a utilização doméstica. Não se destina a utilização comercial. Não utilize o aparelho em si, noutras pessoas nem animais.

Este aparelho pode ser utilizado por crianças com 8 anos de idade ou mais velhas e por pessoas com capacidades físicas, sensoriais ou mentais reduzidas ou falta de experiência e conhecimento, se forem supervisionadas ou instruídas no que respeita à utilização do aparelho de uma forma segura e compreenderem os perigos envolvidos.

As crianças não podem brincar com o aparelho.

A limpeza e a manutenção não devem ser efetuadas por crianças sem supervisão.

As baterias devem ser removidas antes de o aparelho ser desmontado.

A bateria deve ser eliminada em segurança.

Utilize apenas o adaptador de carregamento fornecido com o produto.

Os materiais da embalagem, por exemplo, os sacos de plástico, não devem ficar ao alcance das crianças, para evitar o perigo de asfixia.

Mantenha o aparelho e o cabo de ligação num local fora do alcance de crianças com idade inferior a 8 anos.

O manuseamento incorreto pode provocar risco de incêndio. A bateria só pode ser carregada com o cabo de carregamento incluído. Não desmonte a bateria. Não provoque um curto-circuito no aparelho

nem o atire para o fogo. Não abra nem destrua o aparelho.

O aparelho é carregado com corrente elétrica. Existe, portanto, o perigo de choque elétrico. O aparelho só deve ser utilizado com a fonte de alimentação (GQ06-050050-AG) fornecida com o aparelho.

Certifique-se de que o cabo de carregamento não está dobrado nem comprimido e que o cabo de carregamento e o aparelho não entram em contacto com fontes de calor (como, fogões, chamas de gás).

Não transporte o aparelho pelo cabo de carregamento. Desligue o cabo de carregamento do aparelho imediatamente após a conclusão do processo de carregamento ou em caso de dano ou perigo.

Desligue o aparelho do cabo de carregamento antes da limpeza ou manutenção. Enquanto o adaptador de corrente estiver ligado, haverá tensão no interior do aparelho, mesmo se estiver desligado.

Verifique se o aparelho está danificado antes de cada utilização. Se detetar algum dano de transporte, contacte imediatamente o revendedor onde adquiriu o aparelho. Nunca utilize um aparelho que deixou cair ou que está danificado.

As células da bateria não podem ser desmontadas, sujeitas a curto-circuito ou colocadas numa superfície de metal.

Este aparelho contém baterias que não podem ser substituídas.

Carregar a bomba de vácuo antes da primeira utilização.

Carregar a bomba no mínimo a cada 6 meses para manter um bom funcionamento da bateria.

Não encha as caixas completamente, deixe sempre algum espaço. Se a caixa estiver demasiado cheia, o vácuo pode ser afetado.

Todas as ações de manutenção e reparação terão de ser efetuadas num centro de assistência técnica autorizado.

- 1 - Bomba de vácuo
- 2 - Caixa de alimentos pequena (1,0 L)
- 3 - Caixa de alimentos grande (1,6 L)
- 4 - Carregador

Indicador luminoso de leitura e símbolo da bateria

**Vedação a vácuo em curso:** Indicador luminoso a piscar/intermitente

**Vedação a vácuo concluída:** O indicador luminoso acende-se durante 2 segundos e depois apaga-se

**Bateria fraca:** O símbolo da bateria começa a piscar 3 vezes

**Carregamento:** O símbolo da bateria pisca devagar

**Carregamento completo e pronto a desligar:** O símbolo da bateria brilha

**Diretrizes de utilização / Para saber antes de utilizar**

O prazo de validade dos alimentos depende de muitos fatores, tais como o conteúdo inicial de germes dos alimentos, o seguimento das condições corretas de armazenamento e refrigeração e a higiene necessária durante o processamento e a aplicação de vácuo. Alguns alimentos podem não ser adequados para armazenamento em vácuo.

Limpe as caixas de vácuo e o vedante de borracha antes de os utilizar e certifique-se de que estão todos secos.

Alguns alimentos podem emitir gases, que podem afetar o vácuo. Nestes casos, o processo de aplicação de vácuo pode ter de ser repetido.

#### Reciclagem

Esta garantia não cobre a redução da autonomia devido ao envelhecimento ou utilização da bateria, uma vez que a sua vida útil depende da frequência e natureza da utilização.



Este símbolo no produto ou na sua embalagem indica que o produto não pode ser tratado como lixo doméstico. Para reciclar o produto, entregue-o num ponto de recolha dedicado ou num centro de assistência técnica para remoção e reciclagem da bateria e das peças elétricas de forma segura e profissional. Siga os regulamentos nacionais para a recolha separada de produtos elétricos e baterias recarregáveis.

## Resolução de problemas

Problema	Possível causa	Solução
A bomba para durante o processo de vedação a vácuo e não volta a ligar.	A bomba aspirou pó ou líquidos diretamente durante o processo de vedação a vácuo.	Não vire a bomba ao contrário. Remova a parte inferior e limpe para garantir que não está lá nada. Certifique-se de que a bomba está completamente seca antes de a voltar a utilizar. Podem pingar outros líquidos. Repita este processo caso a bomba volte a parar.
A bomba não cria vácuo quando é colocada num recipiente, ou o vácuo não se mantém.	A tampa do recipiente de vácuo, o vedante de silicone ou a válvula não estão posicionados corretamente.	Verifique se a posição está correta e a tampa devidamente fechada.
	O vedante de silicone ou a válvula do recipiente estão sujos ou molhados.	Limpe e seque o selo de silicone e a válvula do recipiente.
	A bomba está demasiado folgada na válvula.	Durante a vedação a vácuo, pressione levemente a bomba para encaixar na válvula e criar uma vedação hermética entre a bomba e a válvula.
A bomba não responde ao botão de ligar/desligar.	A bateria da bomba está fraca ou não está carregada.	Volte a carregar a bomba de vácuo.
Os problemas acima não podem ser resolvidos.	A bomba de vácuo pode estar avariada.	Contacte a Assistência Técnica. Não tente reparar a bomba por si.

## RO

Pentru o viață mai bună, din Suedia.

Felicitări pentru noul dvs. produs și pentru că sunteți alături de noi în misiunea de a face casele mai durabile.

Vă rugăm să citiți cu atenție acest manual de utilizare în întregime înainte de a utiliza pompa de vid. Nerespectarea instrucțiunilor din manualul de utilizare poate duce la vătămări grave sau la deteriorarea aparatului. Electrolux nu își asumă nicio răspundere pentru daune cauzate de nerespectarea acestui manual de utilizare.

### Recomandări privind siguranța

Pompa de vid (denumită în continuare „aparatul”) este destinată a fi utilizată exclusiv cu toate soluțiile de depozitare în vid **ELECTROLUX** pentru a crea o sigilare prin vid eficientă pentru depozitarea de lungă durată a alimentelor. Aceasta poate fi utilizată numai cu accesoriile furnizate sau aprobate de noi. Orice altă utilizare este considerată necorespunzătoare și poate duce la vătămări corporale sau la daune materiale. Aparatul este destinat uzului casnic. Nu este destinat utilizării comerciale. Nu utilizați aparatul pe dvs. sau pe alte persoane sau animale.

Acest aparat poate fi utilizat de copii cu vârste de la 8 ani în sus și

de persoane cu capacități fizice, senzoriale sau mintale reduse sau cărora le lipsesc experiența și cunoștințele numai dacă au fost supervizate sau instruite în utilizarea sigură a aparatului și înțeleg pericolele la care se expun.

Copiilor nu le este permis să se joace cu acest aparat.

Curățarea și întreținerea nu trebuie să fie realizate de către copii nesupravegheați.

Bateriile trebuie scoase din aparat înainte ca acesta să fie casat.

Bateria trebuie eliminată în siguranță.

Folosiți doar adaptorul de încărcare care a fost furnizat cu produsul.

Materialele de ambalare, de ex. pungile din plastic nu trebuie să fie accesibile copiilor, pentru a evita sufocarea.

Păstrați aparatul și cablul de conectare într-un loc care nu este accesibil copiilor sub 8 ani.

Manipularea necorespunzătoare cauzează risc de incendiu. Încărcați bateria numai utilizând cablul de încărcare inclus. Nu dezasamblați bateria. Nu scurtcircuitați aparatul și nu-l aruncați în foc. Nu deschideți sau nu distrugeți în alt mod aparatul.

Aparatul este încărcat cu curent electric. Prin urmare, există per-

icolul de electrocutare. Aparatul trebuie utilizat numai cu unitatea de alimentare (GQ06-050050-AG) furnizată împreună cu aparatul.

Asigurați-vă că cablul de încărcare nu este îndoit sau rupt parțial și asigurați-vă că nici cablul de încărcare și nici aparatul nu intră în contact cu surse de căldură (de exemplu, plite, flăcări de gaz).

Nu transportați aparatul ținându-l de cablul de încărcare. Deconectați cablul de încărcare de la aparat imediat după finalizarea procesului de încărcare sau în caz de deteriorare sau pericol.

Deconectați aparatul de la cablul de încărcare înainte de curățare sau întreținere.

Atâta timp cât adaptorul de curent este conectat, există o tensiune în interiorul aparatului, chiar dacă acesta este oprit.

Verificați starea aparatului înainte de fiecare utilizare. Dacă detectați orice daune cauzate de transport, contactați imediat distribuitorul de la care ați achiziționat aparatul. Nu folosiți niciodată un aparat care a fost deteriorat sau scăpat pe jos.

Celulele bateriei din interior nu trebuie demontate, scurtcircuitate sau plasate pe o suprafață metalică.

Acest aparat conține baterii care nu pot fi înlocuite.



Te rugăm să încarci pompa de vid înainte de prima utilizare. Te rugăm să încarci pompa cel puțin o dată la 6 luni pentru a menține buna funcționare a bateriei.

Nu umpleți complet cutiile, lăsați întotdeauna spațiu până la margine. Dacă cutia este umplută în exces, acest lucru poate afecta vidarea.

Toate service-urile sau reparațiile trebuie efectuate de un centru de service autorizat.

- 1 - Pompa de vid
- 2 - Cutie alimente mica ( 1.0 L)
- 3 - Cutie alimente mare ( 1.6 L)
- 4 - Încarcator

Indicatorul luminos de citire și simbolul bateriei

## Depanare

Problemă	Cauze posibile	Soluție
Pompa se oprește în timpul procesului de etanșare sub vid și nu repornește.	Pompa a aspirat pulbere sau lichide în timpul procesului de etanșare sub vid.	Nu întoarceți pompa cu susul în jos. Scoateți partea inferioară și curățați-o pentru a vă asigura că nu este nimic înăuntru. Asigurați-vă că pompa este complet uscată înainte de o nouă utilizare. Este posibil să se scurgă și alte lichide. Repetați acest proces dacă pompa se oprește din nou.
Pompa nu creează vid atunci când este plasată pe un recipient sau vidul nu durează.	Capacul recipientului de vid, garnitura din silicon sau supapa sunt poziționate incorect.	Verificați dacă poziționarea este corectă și dacă capacul este închis bine.
	Garnitura de etanșare din silicon sau supapa recipientului sunt murdare sau ude.	Curățați și uscați garnitura din silicon și supapa recipientului.
	Pompa nu este bine fixată pe supapă	În timpul etanșării sub vid, apăsați ușor pompa în docul care înconjoară supapa pentru a crea o sigilare etanșă între pompă și supapă.
Pompa nu răspunde la butonul Pornit/Oprit.	Bateria pompei are un nivel scăzut sau nu este încărcată.	Reîncărcați pompa de vid.
Problemele de mai sus nu pot fi rezolvate.	Pompa de vid ar putea fi spartă.	Contactați serviciul clienți. Nu încercați să reparați personal pompa.

**Sigilare prin vid în desfășurare:** Indicatorul luminos se aprinde intermitent/pulsează  
**Sigilare prin vid finalizată:** Indicatorul luminos se aprinde timp de 2 secunde și apoi se stinge  
**Nivel scăzut al bateriei:** Simbolul bateriei începe să clipească de 3 ori  
**Încărcare:** Simbolul bateriei pulsează lent  
**Complet încărcat și gata de deconectare:** Complet încărcat și gata de deconectare

### Instrucțiuni de utilizare / Bine de știut înainte de utilizare

Perioada de valabilitate a alimentelor depinde de mulți factori, precum conținutul inițial de germeni al alimentelor, respectarea condițiilor corecte de păstrare și răcire și igiena necesară în timpul procesării și ambalării în vid. Este posibil ca unele alimente să nu fie potrivite pentru depozitarea în vid.

Curățați cutiile de vid și garnitura de cauciuc înainte de a le folosi și asigurați-vă că fiecare parte este uscată.

Unele alimente pot emite gaze care pot avea

un impact asupra vidului. În aceste cazuri, ar putea fi necesară repetarea procesului de vidare.

### Reciclare

Această garanție nu acoperă reducerea duratei de funcționare a bateriei din cauza vechimii sau utilizării bateriei, deoarece durata de viață a bateriei depinde de natura utilizării.



Acest simbol de pe produs sau de pe ambalajul acestuia indică faptul că produsul nu trebuie tratat ca un deșeu menajer. Pentru a recicla produsul, vă rugăm să îl duceți la un punct de colectare oficial sau la un centru de service unde bateria și piesele electrice pot fi scoase și reciclate într-un mod sigur și profesional. Respectați regulile țării dvs. privind colectarea separată a produselor electrice și bateriilor reîncărcabile.

## RU

**Для лучшей жизни — из Швеции. Поздравляем с покупкой и надеемся, что вместе мы сделаем дома более экологичными.**

**Перед использованием вакуумного насоса внимательно прочитайте инструкцию целиком. Несоблюдение положений инструкции может привести к серьезной травме или повредить устройство. Компания Electrolux не несет ответственности за повреждения, вызванные несоблюдением настоящей инструкции.**

### Меры предосторожности

Настоящий вакуумный насос (далее в этом документе упоминаемый как «устройство») предназначен для использования только с решениями вакуумного хранения компании ELECTROLUX для долгосрочного герметичного хранения продуктов питания. Устройство может использоваться только с аксессуарами, поставляемыми или одобренными компанией Electrolux. Любое другое использование считается неправильным и может вызвать травму или повреждение имущества. Данное устройство предназначено только для бытового применения. Оно не предназначено для коммерческого использования.

Запрещается применять устройство на себе, других лицах и животных.

Это устройство может использоваться детьми, если их возраст превышает 8 лет, и лицами с ограниченными физическими, сенсорными или умственными способностями и с недостаточным опытом или знаниями только при условии нахождения под присмотром лица, отвечающего за их безопасность, или после получения соответствующих инструкций, позволяющих им безопасно эксплуатировать электроприбор и дающих им представление об опасности, сопряженной с его эксплуатацией.

Не позволяйте детям играть с устройством.

Очистка и техническое обслуживание не должны выполняться детьми без присмотра.

Перед тем, как выбросить устройство или сдать его на утилизацию, необходимо извлечь из него аккумуляторы.

Обеспечьте безопасную утилизацию батареи.

Используйте только зарядный адаптер, идущий в комплекте с устройством.

Упаковочный материал, например, полиэтиленовые пакеты, следует хранить в недоступном для детей месте для предотвращения риска смерти от удушья.

Устройство и соединительные кабели необходимо хранить в месте, недоступном для детей младше 8 лет.

Неправильное обращение может вызвать возгорание. Заряжать аккумулятор можно только с использованием комплектного зарядного кабеля. Запрещается разбирать аккумулятор. Запрещается вызывать короткое замыкание в устройстве и бросать его в огонь. Запрещается вскрывать и иным образом выводить устройство из строя.

Прибор заряжается электрическим током. Таким образом, существует опасность поражения электрическим током. Устройство разрешается использовать только с блоком питания (GQ06-050050-AG), входящим в комплект поставки устройства.

Убедитесь, что зарядный кабель не перекручен и не поврежден, а также что зарядный кабель и устройство не контактируют с источниками тепла (например, горелки, открытое пламя).

Не переносите устройство за зарядный кабель. После завершения зарядки, а также при повреждении или опасности немедленно отключайте зарядный кабель.

Отключайте устройство от зарядного кабеля перед очисткой или техническим обслуживанием. В устройстве есть напряжение при подключении адаптера питания к сети, даже если устройство выключено.

Проверяйте устройство на наличие повреждений перед каждым использованием. При выявлении повреждений при транспортировке немедленно обратитесь к дилеру, у которого вы приобрели устройство. Запрещается включать устройство, которое упало или было повреждено.

Ячейки аккумулятора внутри устройства запрещается разбирать, допускать их короткое замыкание или прикосновение к металлической поверхности.

Этот прибор содержит незаменимые батареи.

Зарядите вакуумный насос перед первым использованием.

Заряжайте вакуумный насос каждые 6 месяцев для поддержания аккумулятора в хорошем состоянии.

Не наполняйте контейнеры полностью, до краев должно оставаться немного места. Чрезмерное наполнение контейнера может повлиять на вакуум.

Обслуживание и ремонт должны выполняться только в официальном сервис-центре.

- 1 - вакуумный насос
- 2 - малая упаковка для пищевых продуктов (1.0 L)
- 3 - большая упаковка для пищевых продуктов (1.6 L)
- 4 - Зарядное устройство

Состояния индикатора и символа аккумулятора

**Идет вакуумирование:** индикатор мерцает/пульсирует

**Вакуумирование завершено:** индикатор горит непрерывно 2 секунды, затем гаснет

**Аккумулятор разряжен:** O símbolo da bateria começa a piscar 3 vezes

**Подзарядка:** O símbolo da bateria pisca devagar

**Полностью заряжен и готов к отключению от сети:** значок аккумулятора горит непрерывно

## Руководство по применению / Полезно знать перед использованием

Срок годности пищевых продуктов зависит от многих факторов, таких как первоначальное содержание в продуктах микробов, соблюдение правильных условий хранения и охлаждения, а также следование гигиеническим требованиям во время обработки и вакуумирования. Некоторые продукты могут быть непригодны для хранения в вакууме.

Перед использованием необходимо очистить и просушить вакуумные контейнеры и резиновое уплотнение.

Некоторые продукты питания могут выделять газы, влияющие на вакуум. В этих случаях может потребоваться повторить процесс вакуумирования.

### Обращение с отходами

Настоящая гарантия не покрывает уменьшение продолжительности работы от аккумулятора, так как его срок службы зависит от особенностей его использования.



Настоящая гарантия не покрывает уменьшение продолжительности работы от аккумулятора, так как его срок службы зависит от особенностей его использования.

## Поиск и устранение неисправностей

Неполадка	Возможная причина	Способ устранения
Насос останавливается во время процесса вакуумной герметизации и после этого не включается	Насос закачивает порошок или жидкости в процессе вакуумной герметизации.	Не переворачивайте насос вверх дном. Снимите нижнюю часть и очистите, чтобы убедиться, что в ней ничего не осталось. Перед повторным включением убедитесь, что насос полностью высох. Остатки жидкости могут вытечь. Повторите эту процедуру, если насос снова остановится.
Насос не создает вакуума, когда помещается на контейнер, или вакуум не удерживается.	Неправильная установка крышки вакуумного контейнера, силиконового уплотнения или клапана.	Убедитесь в правильности положения и в том, что крышка закрыта как следует.
	В силиконовом уплотнении или клапане контейнера есть грязь или влага.	Очистите и просушите силиконовое уплотнение и клапан контейнера.
	Соединение насоса с клапаном негерметично.	Во время вакуумной герметизации слегка вдавите насос в док-станцию, окружающую клапан, чтобы создать герметичное уплотнение между насосом и клапаном.
Насос не реагирует на кнопку «вкл/выкл».	Аккумулятор насоса имеет низкий уровень заряда или не заряжен.	Зарядите насос.
Вышеуказанные проблемы не удаётся решить.	Вакуумный насос может быть сломан.	Обратитесь в службу поддержки. Не пытайтесь починить насос самостоятельно.

## SE

**Svensk innovation för ett bättre leverne. Tack för ditt köp och för att du vill hjälpa oss att skapa mer hållbara hemmiljöer!**

**Läs igenom bruksanvisningen noggrant innan du använder vakuumpumpen. Underlåtenhet att göra det kan leda till allvarliga person- eller produkt-skador. Electrolux ansvarar inte för de skador som uppkommer på grund av felaktigheter som uppstår för att bruksanvisningen inte har följts.**

### Försiktighetsåtgärder

Vakuumpumpen (nedan kallad "produkten") ska endast användas med **vakuumförvaringslösningar från ELECTROLUX** för att förvara livsmedel på ett effektivt sätt. Den ska bara användas med tillbehör som tillhandahålls eller har godkänts av oss. Felaktig användning av produkten kan leda till person- eller egendomsskador. Produkten är endast avsedd för hemmabruk. Den ska inte användas för kommersiella ändamål. Produkten får inte användas på människor eller djur.

Denna produkt kan användas av barn från 8 års ålder och uppåt, och av personer med nedsatt fysisk, sensorisk eller

mental förmåga, samt personer med bristande erfarenhet och kunskap, om de övervakas eller instrueras beträffande hur produkten används på ett säkert sätt och förstår de risker som är förknippade med användningen.

Produkten är ingen leksak.

Rengöring och underhåll får inte utföras av barn utan tillsyn av en vuxen.

Batterierna måste tas ur produkten innan den kasseras.

Batteriet måste kasseras på ett säkert sätt.

Använd endast laddningsadaptorn som medföljer produkten.

Förpackningsmaterial som plastpåsar ska förvaras utom räckhåll för barn för att minska kvävningensrisken.

Förvara och anslut produkten utom räckhåll för barn under 8 år.

Felaktig hantering kan leda till brand. Batteriet får endast laddas med den medföljande laddkabeln. Ta inte ut batteriet. Produkten får inte kortslutas eller kastas in i öppen eld. Produkten får inte öppnas eller förstöras på något annat sätt.

Apparaten är laddad med ele-

trisk ström. Det finns därför en risk för elektrisk stöt. Apparaten får endast användas med den strömförsörjningsenhet (GQ06-050050-AG) som medföljer apparaten.

Se till att laddkabeln inte skadas eller kläms och håll både produkt och laddkabel på avstånd från värmekällor (t.ex. spisar och gaslådor).

Bär inte produkten i laddkabeln. Ta bort laddkabeln från produkten direkt efter laddning eller vid skada eller fara.

Ta bort laddkabeln från produkten innan du rengör den eller utför underhåll. Även om produkten är avstängd är den ledande om den är ansluten till ett eluttag.

Undersök om produkten fått några skador inför varje användning. Kontakta återförsäljaren omedelbart om du upptäcker skador vid leverans. Använd inte skadade produkter eller produkter som du har råkat tappa i golvet.

Du får inte ta ut, kortsluta eller placera batteriet på ett metallunderlag.

Denna apparat innehåller batterier som inte kan bytas ut. Vänligen ladda vakuumpumpen innan första användning.

Vänligen ladda pumpen minst

var sjätte månad för att hålla batteriet i bra skick.

Vänligen ladda vakuumpumpen innan första användning.

Vänligen ladda pumpen minst var sjätte månad för att hålla batteriet i bra skick.

Fyll inte lådorna helt utan lämna lite fritt utrymme upp mot kanten. Om lådan fylls för mycket kan vakuumet påverkas.

Alla typer av underhåll eller reparationer måste utföras av ett godkänt servicecenter.

- 1 - Vakuumpump
- 2 - Liten matlåda (1.0 L)
- 3 - Stor matlåda (1.6 L)
- 4 - Laddare

## Felsökning

Problem	Möjliga orsaker	Åtgärd
Pumpen stängs av under vakuumförslutningsprocessen och återaktiveras inte.	Ett pulver eller rena vätskor sögs in i pumpen under vakuumförslutningsprocessen.	Vänd inte pumpen upp och ner. Ta bort den nedre delen och rengör för att få bort eventuellt smuts. Kontrollera att pumpen är helt torr innan du använder den på nytt. Det kan komma droppar av andra vätskor. Upprepa processen tills pumpen stängs av igen.
Inget vakuum skapas när pumpen placeras på en behållare eller så släpper vakuumeffekten.	Vakuumbehållarens lock, silikontätningen eller ventilen sitter inte som de ska.	Kontrollera att den är i rätt läge och att locket är stängt ordentligt.
	Silikontätningen eller behållarventilen är smutsig eller våt.	Rengör och torka silikontätningen och behållarventilen.
	Pumpen sitter för löst på ventilen.	Tryck försiktigt ned pumpen mot dockningen runt valvet under vakuumförslutningen för att skapa en tät förslutning mellan pumpen och ventilen.
Pumpen svarar inte när jag trycker på knappen På/av.	Pumpbatterinivån är låg eller så är batteriet oladdat.	Ladda vakuumpumpen.
Ovanstående problem kan inte lösas.	Vakuumpumpen kan vara trasig.	Kontakta kundservice. Utför inga reparationer på pumpen på egen hand.

Förklaring av indikatorlampor och batterisymboler

**Vakuumförsegling pågår:** Indikatorlampan blinkar/pulserar

**Vakuumförsegling klar:** Indikatorlampan lyser med fast sken i 2 sekunder och släcks sedan

**Låg batterinivå:** Batterisymbolen blinkar 3 gånger

**Laddning pågår:** Batterisymbolen lyser med ett långsamt, pulserande sken

**Fulladdat och kan kopplas från:** Batterisymbolen lyser

**Riktlinjer för användning/Bra att känna till före användning**

Matens hållbarhet beror på många faktorer, exempelvis matens ursprungliga bakterieinnehåll, förvaringsförhållanden och kylning samt hur hygienkraven uppfylls under bearbetning och vakuumförpackning. Vissa matvaror är inte lämpade för förvaring i vakuum.

Rengör vakuumlådorna och gummitätning

gen före användning och kontrollera att alla delar är torra.

Vissa matvaror kan avge gaser som påverkar vakuumet. I sådana fall kan vakuumprocessen behöva upprepas.

## Återvinning

Garantin omfattar inte försämrad batterikapacitet på grund av ålder eller användning eftersom batterikapaciteten varierar beroende på hur produkten används.



Den här symbolen på produkten eller på förpackningen innebär att produkten inte får behandlas som hushållsavfall. Lämna in produkten till en återvinningsstation eller till närmaste servicecenter. De kan ta ut och återvinna batteri och elektriska delar på ett säkert och professionellt sätt. Följ de lokala riktlinjerna för separat hantering av elektriska produkter och laddbara batterier.

## SI

**Za boljše življenje s Švedske. Čestitamo vam ob izbiri novega izdelka, s čimer ste se pridružili naši misiji ustvarjanja večje trajnostnosti domov.**

**Prosimo vas, da pred uporabo vakuumske črpalke skrbno in v celoti preberete ta uporabniški priročnik. Neupoštevanje navodil iz tega uporabniškega priročnika lahko povzroči resne poškodbe uporabnika ali naprave. Družba Electrolux ne prevzema odgovornosti za**

**poškodbe, ki nastanejo zaradi neupoštevanja navodil iz tega uporabniškega priročnika.**

## Varnostna navodila

Vakuumska črpalka (v nadaljevanju „naprava“) je namenjena uporabi izključno z vsemi rešitvami za vakuumsko shranjevanje **ELECTROLUX**, s čimer zagotavlja učinkovito vakuumsko zapiranje in dolgotrajno hrambo živil. Uporabljajte jo lahko zgolj z dodatno opremo, ki jo zagotovi ali odobri družba Electrolux. Vsakršna drugačna uporaba velja za neprimerno

in lahko povzroči poškodbe uporabnika ali lastnine. Naprava je namenjena samo za domačo uporabo. Naprava ni namenjena za komercialno uporabo. Naprave ne uporabljajte na sebi ali drugih osebah ali na živalih.

Otroci od osmega leta naprej ter osebe z zmanjšanimi telesnimi, čutnimi ali razumskimi sposobnostmi ali s pomanjkanjem izkušenj ter znanja lahko uporabljajo to napravo le pod nadzorom ali če so dobili ustrezna navodila glede varne uporabe naprave in če se zavedajo nevarnosti, ki

obstajajo.

Otroci se ne smejo igrati z napravo.

Otroci čiščenja in vzdrževanja naprave ne smejo izvajati brez nadzora.

Preden napravo zavržete, morate iz nje odstraniti baterije.

Baterijo odstranite na varen način.

Z izdelkom uporabljajte zgolj priloženi polnilni adapter.

Embalažni material, npr. plastične vrečke, ne sme biti dosegljiv otrokom, saj se lahko z njim zadušijo.

Napravo in priklopni kabel hranite izven dosega otrok, mlajših od 8 let.

Neprimerna uporaba povzroči tveganje za požar. Baterijo polnite zgolj s priloženim polnilnim kablom.

Baterije ne razstavljajte. Napravo zavarujte pred kratkim stikom in je ne mečite na ogenj. Ne odpirajte ali drugače uničujte naprave.

Naprava se polni z električnim tokom. Torej obstaja nevarnost električnega udara. Naprava se sme uporabljati samo z napajalno enoto (GQ06-050050-AG), ki je priložena napravi.

Prepričajte se, da polnilni kabel ni zviti ali upognjen ter da polnilni kabel in naprava nista v stiku z viri toplote (npr. grelne plošče, plinski plameni).

Naprave med prenašanjem ne držite za polnilni kabel. Po končanem polnjenju ali v primeru poškodb ali nevarnosti iz naprave nemudoma izvalcite polnilni kabel.

Pred čiščenjem ali vzdrževanjem iz naprave izvalcite polnilni kabel. Če je napajalni adapter priklopljen, je naprava pod napetostjo tudi, če je izključena. Pred vsako uporabo se prepričajte, da naprava ni

poškodovana.

Če opazite poškodbo, ki je nastala med prevozom, nemudoma stopite v stik s trgovcem, pri katerem ste napravo kupili. Nikoli ne uporabljajte poškodovane naprave ali naprave, ki je padla na tla.

Baterijskih celic v napravi ne razstavljajte in ne polagajte na kovinsko površino ter jih zavarujte pred kratkim stikom.

Ta naprava vsebuje baterije, ki jih ni mogoče zamenjati.

Vakuumsko črpalko napolnite pred prvo uporabo.

Črpalko napolnite najmanj vsakih 6 mesecev, da ohranite življenjsko dobo baterije.

Posod ne napolnite do konca, vedno pušite nekaj prostora do roba. Če je posoda prenapolnjena, lahko vpliva na vakuum.

Servis in popravila mora izvajati pooblaščen servisni center.

- 1 - Vakuumska črpalka
- 2 - Vakuumske posode za hrano (1,0 L)
- 3 - Vakuumska posoda za hrano (1,6 L)
- 4 - Polnilnik

Pomen svetlobnih indikatorjev in simbola baterije

**Vakuumsko pakiranje v teku:** Svetlobni indikator utripa

**Vakuumsko pakiranje končano:** Svetlobni indikator zasveti za dve sekundi in ugasne

**Skoraj prazna baterija:** Simbol baterije trikrat zasveti

**Polnjenje:** Simbol baterije počasi utripa

100-% napolnjena baterija, napravo lahko izklopite: Simbol baterije sveti

**Napotki za uporabo / Dobro je vedeti pred uporabo**

Življenjska doba živila je odvisna od več dejavnikov, kot so začetna vsebnost mikrobov v živilu, upoštevanje ustreznih pogojev hrambe in hlajenja ter zahtevana higiena med obdelavo in vakuumiranjem. Nekatera živila morda niso primerna za vakuumsko hrambo.

Pred uporabo očistite vakuumske posode in gumijasto tesnilo ter se prepričajte, da so vsi deli suhi.

Nekatera živila lahko oddajajo pline, ki lahko vplivajo na vakuum. V teh primerih je morda treba ponoviti postopek vakuumiranja.

## Recikliranje

Ta garancija ne vključuje skrajšanja življenjske dobe baterije zaradi starosti ali uporabe, saj je trajanje baterije odvisno od načina njene uporabe.



Ta simbol na izdelku ali na njegovi embalaži označuje, da z izdelkom ni dovoljeno ravnati kot z običajnimi gospodinjskimi odpadki. Izdelek za reciklažo odnesite na ustrezno zbirno mesto ali na servisni center, kjer bodo lahko varno in profesionalno odstranili in reciklirali baterijo in električne dele. Upoštevajte pravila ločenega zbiranja električnih izdelkov in polnilnih baterij v vaši državi.

## Odpravljanje težav

Težava	Možen vzrok	Rešitev
Črpalka se med postopkom vakuumskega tesnjenja ustavi in se ne zažene znova.	Črpalka sesa prah ali neposredne tekočine med postopkom vakuumskega tesnjenja.	Ne obračajte črpalke na glavo. Odstranite dno in očistite, da se prepričate, da je črpalka pred zagonom popolnoma suha. Dodatna tekočina lahko kaplja. Ta postopek ponovite, če se črpalka znova ustavi.
Črpalka ne ustvari vakuuma, ko jo postavimo v posodo, ali pa vakuum ne traja dolgo.	Pokrov vakuumske posode, silikonsko tesnilo ali ventil so nepravilno nameščeni.	Preverite, ali je pritrditev pravilna in ali je pokrov pravilno zaprt.
	Silikonsko tesnilo ali ventil posode je umazan ali moker.	Očistite in posušite silikonsko tesnilo in ventil posode.
	Črpalka je zelo ohlapna na ventilu.	Pri vakuumskem tesnjenju rahlo pritisnite črpalko ob podlago, ki obdaja ventil, da ustvarite boljše tesnjenje med črpalko in ventilom.
Črpalka se ne odziva na gumb za vklop/izklop.	Baterija črpalke je šibka ali ni napolnjena.	Napolnite vakuumsko črpalko.
Zgornjih težav ni mogoče rešiti.	Vakuumska črpalka je morda pokvarjena.	Urad za pomoč uporabnikom. Črpalke ne poskušajte popraviti sami.

## SK

**Na lepše bývanje zo Švédska. Blahoželáme vám k vášmu novému produktu a sme radi, že ste sa pripojili k našej misii robiť domácnosti udržateľnejšie.**

**Pred použitím vákuovej pumpy si pozorne prečítajte celú túto používateľskú príručku. Nedodržanie tohto návodu na použitie môže viesť k vážnemu zraneniu alebo poškodeniu spotrebiča. Spoločnosť Electrolux nepreberá žiadnu zodpovednosť za škody spôsobené nedodržaním tohto návodu na použitie.**

### Bezpečnostné opatrenia

Vákuová pumpa (ďalej označovaná len ako „spotrebič“) je určená výhradne na použitie s riešeniami vákuového skladovania ELECTROLUX na vytvorenie efektívneho vákuového utesnenia na dlhodobé skladovanie potravín. Môže sa používať iba s nami dodaným alebo schváleným príslušenstvom. Akékoľvek iné použitie sa považuje za nevhodné a môže viesť k zraneniu osôb alebo poškodeniu majetku. Tento spotrebič je určený iba na použitie v domácnosti. Nie je určený na komerčné

použitie. Spotrebič nepoužívajte na seba, iné osoby alebo zvieratá.

Tento spotrebič smú používať deti staršie ako 8 rokov a osoby so zníženou fyzickou, zmyslovou alebo psychickou spôsobilosťou alebo nedostatkom skúseností a znalostí, iba ak sú pod dozorom zodpovednej osoby alebo ak boli zodpovednou osobou poučené o bezpečnom používaní spotrebiča a rozumejú prípadným rizikám.

Deti sa nesmú hrať s týmto spotrebičom.

Čistenie a údržbu nesmú vykonávať deti bez dozoru.

Pred likvidáciou sa musia zo spotrebiča vybrať batérie.

Postarajte sa o bezpečnú likvidáciu batérie.

Používajte iba nabíjací adaptér, ktorý bol dodaný s výrobkom.

Obalový materiál, napr. plastové vrecká, udržiavajte mimo dosahu detí, aby ste predišli uduseniu.

Spotrebič a pripojovací kábel uchovávajte na mieste, ktoré nie je prístupné deťom mladším ako 8 rokov.

Nesprávna manipulácia

spôsobuje riziko požiaru. Batériu nabíjajte iba pomocou priloženého nabíjacieho kábla. Batériu nerozoberajte. Spotrebič neskratujte a nehádzte ho do ohňa. Spotrebič neotvárajte ani inak neničte.

Uistite sa, že nabíjací kábel nie je zalomený alebo privretý a že nabíjací kábel a spotrebič neprichádzajú do kontaktu so zdrojmi tepla (napr. varné dosky, plynové plamene). Neprenášajte spotrebič za nabíjací kábel. Odpojte nabíjací kábel od spotrebiča ihneď po dokončení procesu nabíjania alebo v prípade poškodenia či nebezpečenstva

Pred čistením alebo údržbou odpojte spotrebič od nabíjacieho kábla. Pokiaľ je napájací adaptér zapojený, vnútri spotrebiča je napätie, aj keď je spotrebič vypnutý.

Pred každým použitím skontrolujte, či spotrebič nie je poškodený. Ak zistíte akékoľvek poškodenie pri preprave, ihneď kontaktujte predajcu, u ktorého ste spotrebič zakúpili. Nikdy nepoužívajte spotrebič, ktorý spadol alebo je poškodený.

Články batérie vo vnútri sa nesmú rozoberať, skratovať ani umiestňovať na kovový povrch.

Pred prvým použitím nabite vákuové čerpadlo.

Čerpadlo nabíjajte aspoň raz za 6 mesiacov na udržanie dobrého stavu batérie.

Boxy neplňte úplne, vždy nechajte priestor až po okraj. Ak je box preplnený, môže to ovplyvniť vákuum.

Všetky servisné práce a opravy musí vykonávať autorizované servisné stredisko.

- 1 - Vákuová pumpa
- 2 - Vákuové nádoby na potraviny (1,0 l)
- 3 - Vákuová nádoba na potraviny (1,6 l)
- 4 - Nabíjačka

**Vákuové tesnenie prebieha:** Kontrolka bliká/pulzuje

### Riešenie problémov

Problém	Možná příčina	Riešenie
Čerpadlo sa zastaví počas procesu vákuového tesnenia a nereštartuje sa.	Čerpadlo nasáva prach alebo priame kvapaliny počas procesu vákuového tesnenia.	Neprevracajte pumpu hore nohami. Odstráňte spodok a vyčistite, aby ste sa uistili, že čerpadlo je pred spustením úplne suché. Ďalšia tekutina môže kvapkať. Ak sa čerpadlo opäť zastaví, zopakujte tento postup.
Pumpa po umiestnení do nádoby nevytvára podtlak, prípadne podtlak netrvá dlho.	Kryt vákuovej nádoby, silikónové tesnenie alebo ventil sú nesprávne nainštalované.	Skontrolujte, či je upevnenie správne a či je kryt správne zatvorený.
	Silikónové tesnenie alebo ventil nádrže sú znečistené alebo mokré.	Vyčistite a vysušte silikónové tesnenie a ventil nádrže.
	Čerpadlo je na ventilu veľmi uvoľnené.	Pri vákuovom utesňovaní zľahka zatlačte pumpu na podklad obklopujúci ventil, aby ste vytvorili lepšie tesnenie medzi pumpou a ventilom.
Čerpadlo nereaguje na tlačidlo zapnutia/vypnutia.	Batéria pumpy je slabá alebo nie je nabitá.	Naplňte vákuovú pumpu.
Vyššie uvedené problémy sa nedajú vyriešiť.	Vákuová pumpa môže byť chybná.	Kancelária pre pomoc používateľom. Nepokúšajte sa čerpadlo opraviť sami.

**Vákuové tesnenie dokončené:** Kontrolka sa rozsvieti na 2 sekundy a potom zhasne

**Slabá batéria:** Symbol batérie začne 3x blikat'

**Nabíjanie:** Symbol batérie pomaly pulzuje

**Plne nabité a pripravené na odpojenie:** Symbol batérie svieti

### Návod na použitie/rady pred použitím

Trvanlivosť potravín závisí od mnohých faktorov, akými sú počiatkový obsah mikroorganizmov v potravinách, dodržanie správnych podmienok skladovania a chladenia a požadovaná hygiena pri spracovaní a vákuovaní. Niektoré potraviny tiež nemusia byť vhodné na vákuové skladovanie.

Pred použitím vyčistite vákuové boxy a gumové tesnenie a uistite sa, že je každá časť suchá.

Niektoré potraviny môžu uvoľňovať plyny,

ktoré môžu mať vplyv na vákuum. V týchto prípadoch môže byť potrebné proces vákuovania zopakovať

### Recyklácia

Táto záruka sa nevzťahuje na zníženie kapacity batérie v dôsledku veku batérie alebo používania, pretože životnosť batérie závisí od charakteru používania.



Tento symbol na výrobku alebo na jeho obale znamená, že s výrobkom sa nesmie zaobchádzať ako s domovým odpadom. Keď chcete výrobok recyklovať, zaneste ho na oficiálne zberné miesto alebo do servisného strediska, ktoré dokáže odstrániť a recyklovať akumulátor a elektrické časti bezpečným a profesionálnym spôsobom. Dodržiavajte pravidlá vašej krajiny pre separovaný zber elektrických produktov a nabíjateľných batérií.

## TU

**İsveç'ten daha iyi yaşam için. Yeni ürününüz ve evleri daha sürdürülebilir kılma misyonumuzla katıldığınız için tebrik ederiz.**

**Lütfen vakum pompasını kullanmadan önce bu kullanma kılavuzunu tümüyle okuyun. Bu kullanma kılavuzuna uymamanız ciddi yaralanma veya cihazın hasar görmesi ile sonuçlanabilir. Electrolux bu kullanma kılavuzuna uymaktan kaynaklanan hasar nedeniyle hiçbir sorumluluk üstlenmez.**

## Güvenlik Önlemleri

Vakum pompasının (bundan böyle "cihaz" olarak anılacaktır), yalnızca yiyeceklerin uzun süreli muhafazası için etkili bir vakum yalıtımı oluşturmak amacıyla tüm **ELECTROLUX vakum muhafaza çözümleri** ile birlikte kullanılması amaçlanmıştır. Yalnızca bizim sunduğumuz veya onayladığımız aksesuarlarla birlikte kullanılabilir. Başka herhangi bir kullanım uygun olmayan kullanım olarak değerlendirilir ve yaralanma veya mal zararı ile sonuçlanabilir. Cihaz sadece evde kullanım içindir. Ticari olarak kullanılması amaçlanmamıştır. Cihazı üzerin-

izde, diğer kişiler veya hayvanlar üzerinde kullanmayın.

Bu cihaz, güvenli şekilde kullanımı ve oluşabilecek tehlikeler hakkında talimat, gözetim veya bilgi verilmesi halinde 8 yaş ve üzeri çocuklar ve fiziksel, duymasal veya zihinsel kapasitesi düşük veya bilgi ve deneyimi olmayan kişiler tarafından kullanılabilir.

Çocuklar cihazla oynamamalıdır.

Temizleme ve bakım, gözetim altında bulunmadıkları müddetçe çocuklar tarafından yapılmamalıdır.

Cihaz atılmadan önce piller cihazdan çıkarılmalıdır.

Piller güvenli bir şekilde imha edilmelidir.

Yalnızca cihazla birlikte verilen şarj adaptörünü kullanın.

Plastik poşet gibi ambalaj malzemeleri boğulma riski taşıdığından çocukların erişemeyeceği bir yerde bulundurulmalıdır.

Cihazı ve bağlantı kablosunu 8 yaş altı çocukların erişemeyeceği bir yerde bulundurun.

Uygun olmayan kullanım yangın tehlikesine neden olur. Pili yalnızca ürünle birlikte verilen şarj kablosu ile şarj edin. Pili sökme-  
yeyin. Cihaza kısa devre yaptırmayın ve ateşe atmayın. Cihazı sökmeyin veya başka bir şekilde tahrip etmeyin.

Cihaz elektrik akımı ile şarj edilmiştir. Bu nedenle elektrik çarpması tehlikesi vardır. Cihaz yalnızca cihazla birlikte sağlanan güç kaynağı ünitesi (GQ06-050050-AG) ile kullanılmalıdır.

Şarj kablosunun bükülmediğinden ve ezilmediğinden ve şarj kablosunun ve cihazın ısı kaynakları (ocaklar, gaz alevleri) ile temas etmediğinden emin olun.

Cihazı şarj kablosundan tutarak taşımayın. Şarj tamamlandıktan sonra veya hasar veya tehlike durumunda şarj kablosunun ci-

haz ile bağlantısını derhal kesin. Temizleme veya bakımdan önce cihazı şarj kablosundan ayırın. Güç adaptörü prize takılı olduğu sürece, cihaz kapatılmış olsa bile cihaz içerisinde voltaj bulunmaktadır.

Her kullanımdan önce cihazın hasarlı olup olmadığını kontrol edin. Nakliyeden kaynaklanan bir hasarı tespit ederseniz, derhal cihazı satın aldığınız bayi ile iletişime geçin. Düşen veya hasar gören bir cihazı kesinlikle kullanmayın.

Cihaz içinde bulunan pil hücreleri sökülmemeli, kısa devre yaptırılmamalı veya metal bir yüzeye konmamalıdır.

Bu cihaz, değiştirilemeyen piller içerir.

İlk kullanımdan önce lütfen vakum pompasını şarj edin.

Batarya ömrünü korumak için lütfen pompayı en az 6 ayda bir defa şarj edin.

Kapları tamamen doldurmayın; her zaman kenarda biraz boşluk bırakın. Kap aşırı doldurulduğunda vakum işlemini olumsuz etkileyebilir.

Tüm servis ve tamiratlar yetkili bir servis merkezinde yapılmalıdır.

- 1- Vakum Pompası
- 2 - Yiyecek Kutusu Küçük (1,0 L)
- 3 - Yiyecek Kutusu Büyük (1,6 L)
- 4 - Sarj cihazı

Gösterge ışığı ve pil simgesini okumak

**Vakum yalıtımı sürüyor:** Gösterge ışığı yanıp sönüyor

**Vakum yalıtımı tamamlandı:** Gösterge ışığı 2 saniye boyunca yanıyor ve ardından sönüyor

**Düşük pil:** Pil simgesi 3 kez yanıp sönüyor

**Şarj Oluyor:** Pil simgesi yavaş yanıp sönüyor

**Tamamen şarj olmuş ve fişini çekmeye hazır:** Pil simgesi parlıyor

#### Kullanım kılavuzu / Faydalı bilgiler

Yiyeceklerin raf ömrü, yiyeceğin vakumlanmadan önce barındırdığı mikrop miktarı, doğru saklama ve soğutma koşulları ve hazırlık ve vakumlama sırasında gerekli hijyen şartlarının sağlanması gibi çok sayıda değişkene bağlıdır. Bazı yiyecekler vakumlu olarak saklanmaya uygun olmayabilir.

Kullanmadan önce vakum kaplarını ve lastik contayı yıkayın ve her parçanın kuru olduğundan emin olun.

Bazı yiyecekler gaz çıkararak vakum işlemini olumsuz etkileyebilir. Böyle durumlarda vakum işleminin tekrarlanması gerekebilir.

#### Geri dönüşüm

Bu garanti, pil ömrünün kullanım koşullarına bağlı olması nedeniyle pilin yaşı veya kullanımından kaynaklanan pil zayıflamasını kapsamaz.



Ürünün veya ambalajının üzerindeki bu sembol, ürünün evsel atık olarak değerlendirilemeyeceğini belirtir. Bu ürünü geri döndürmek için, pili ve elektrikli parçaları güvenli ve profesyonel bir şekilde sökerek geri dönüştürebilecek resmi bir geri dönüşüm noktasına veya servis merkezine bırakın. Ülkenizin elektrikli ürünleri ve şarj edilebilir pilleri toplama ile ilgili kurallara uyun.

#### Sorun Giderme

Sorun	Muhtemel neden	Çözüm
Pompa, vakumlama işlemi esnasında duruyor ve geri dönmüyor.	Pompa, vakumlama işlemi esnasında içeri toz veya doğrudan sıvı emmiştir.	Pompayı baş aşağı çevirmeyin. Alt kısmı çıkarın ve içinde hiçbir şey kalmadığından emin olmak için temizleyin. Tekrar çalıştırmadan önce pompanın tamamen kuru olduğundan emin olun. Ek sıvılar dışarı damlayabilir. Pompa tekrar durursa bu işlemi tekrarlayın.
Pompa, bir kaba konulduğunda vakum oluşturamıyor veya vakum uzun sürmüyor.	Vakum kabının kapağı, silikon conta veya valf yanlış bir şekilde yerleştirilmiştir.	Konumlandırmanın doğru olduğunu ve kapağın düzgün şekilde kapatıldığını kontrol edin.
	Silikon conta veya kap valfi kirliliği veya ıslaktır.	Silikon contayı ve kabin valfini temizleyin ve kurulaştırın.
	Pompa, valf üzerine aşırı gevşek biçimde oturmaktadır.	Vakumlama esnasında, pompa ile valf arasında iyi bir sızdırmazlık oluşturmak için pompayı valfi çevreleyen yuvaya hafifçe bastırın.
Pompa Açma/Kapama düğmesine yanıt vermiyor.	Pompanın pili düşük veya şarj edilmemiş.	Vakum pompasını şarj edin.
Yukarıdaki sorunlar çözülemez.	Vakum pompası bozulmuş olabilir.	Müşteri hizmetleri ile iletişime geçin. Pompayı kendiniz tamir etmeye kalkışmayın.



## Зробімо життя кращим!

Вітаємо вас із придбанням нового виробу, який допоможе вам зробити свою домівку більш екологічною.

Уважно прочитайте цю інструкцію, перш ніж користуватися вакуумним насосом. Недотримання наведених в інструкції вимог може призвести до пошкодження приладу й отримання важких травм. Компанія Electrolux не несе відповідальності за шкоду, заподіяну через недотримання інструкцій.

## Заходи безпеки

Вакуумний насос (надалі – «прилад») призначений для ефективної герметизації продуктів перед тривалим зберіганням і може використовуватися з усіма рішеннями Electrolux для вакуумного зберігання. Його можна використовувати лише з аксесуарами, які постачалися чи схвалені нами. Будь-яке інше використання вважається неналежним і може призвести до пошкодження майна та отримання травм. Цей прилад призначений тільки для домашнього використання. Не застосовуйте його в комерційних цілях. Не використовуйте прилад на собі, інших людях чи тваринах.

Прилад може використовуватися дітьми старше 8 років, людьми з обмеженими фізичними, сенсорними чи психічними можливостями, а також людьми без достатнього досвіду та знань за умови, що вони перебувають під наглядом або отримали вказівки стосовно безпечного користування приладом і розуміють пов'язані ризики.

Діти не повинні гратися з приладом.

Не можна доручати чищення або технічне обслуговування приладу дітям без відповідного нагляду.

Перед утилізацією приладу слід вийняти з нього батарею.

Утилізуйте батарею безпечним способом.

Використовуйте лише зарядний адаптер, який постачається з виробом.

Не дозволяйте дітям гратися з упаковкою, зокрема поліетиленовими пакетами. Існує ризик задусення!

Тримайте прилад і його кабель у місці, недоступному для дітей, яким ще не виповнилося 8 років.

Існує ризик загоряння в разі неналежного користування приладом. Використовуйте для зарядки батареї лише зарядний кабель, що додається. Не намагайтеся розібрати батарею. Не допускайте короткого замикання і не кидайте прилад у вогонь. Не відкривайте корпус приладу і не намагайтеся розібрати його іншим чином.

Прилад заряджається електричним струмом. Отже, існує небезпека ураження електричним струмом.

Пильнуйте, щоб зарядний кабель не було защемлено чи перегнуто. Також бережіть зарядний кабель і прилад від контакту з джерелами тепла, як-от варильними поверхнями або полум'ям газової конфорки.

Не носіть прилад, тримаючи його за зарядний кабель. Після завершення зарядки, а також у разі пошкодження чи небезпеки відразу від'єднайте зарядний кабель від приладу.

Перед чищенням чи техобслуговуванням приладу від'єднайте від нього зарядний кабель. Якщо адаптер живлення підключений до розетки, прилад перебуває під напругою навіть після вимкнення.

Перед кожним використанням огляньте прилад і переконайтеся, що на ньому немає пошкоджень. Якщо прилад було пошкоджено під час транспортування, негайно зверніться до продавця. Не користуйтеся приладом, якщо той падав чи зазнав пошкодження.

Вбудовані батареї забороняється розбирати, класти на металеві поверхні чи замикати їх контакти.

Цей прилад містить батареї, які не можна замінити.

Перед першим використанням зарядіть вакуумний насос.

Щоб підтримувати акумулятор у належному стані, заряджайте насос принаймні раз на 6 місяців.

Не заповнюйте контейнер по самі вінця, обов'язково залишайте трохи вільного місця. У переповненому контейнері створити вакуум неможливо.

Усі роботи з ремонту й обслуговування мають виконуватися уповноваженим сервісним центром.

- 1 - вакуумний насос
- 2 - малий контейнер для продуктів (1.0 L)
- 3 - великий контейнер для продуктів (1.6 L)
- 4 - зарядний пристрій

Підсвітка індикатора і піктограма батареї

**Відбувається вакуумування:** Індикатор блимає/пульсує

**Вакумування завершено:** Підсвітка індикатора горить 2 секунди, а потім гасне

**Низький заряд батареї:** Піктограма батареї починає блимати серіями по 3 рази

**Відбувається зарядження:** Піктограма батареї повільно пульсує

**Зарядження завершено, можна відключитися від мережі:** Піктограма батареї світиться

## Інструкції з використання/корисна інформація

Тривалість зберігання харчових продуктів залежить від багатьох чинників, зокрема від початкового вмісту мікроорганізмів, дотримання умов зберігання й охолодження та правил гігієни під час обробки й вакуумування. Деякі продукти не можна зберігати у вакуумній упаковці.

Перед використанням ретельно почистіть вакуумний контейнер і гумовий ущільнювач та витріть їх насухо.

Із деяких продуктів виходять гази, які можуть порушити герметичність упаковки. У такому разі необхідно повторити вакуумування.

## Утилізація

Ця гарантія не покриває скорочення тривалості роботи батареї, спричинене її старінням чи використанням. Термін служби батареї залежить від способу використання.



Цей символ на виробі або на упаковці означає, що його не можна викидати разом із побутовими відходами. Для утилізації виробу віднесіть його в офіційний

приймальний пункт або сервісний центр, співробітники якого безпечно і професійно знімуть та утилізують батарею й електричні деталі. Дотримуйтеся чинних у вашій країні правил щодо роздільного збору електричних виробів та акумуляторних батарей.

## Вирішення проблем

проблема	Можлива причина	Рішення
Насос зупиняється під час процесу вакуумної герметизації та не запускається знову.	Насос всмоктує порошок або прями рідини під час процесу вакуумного запаювання.	Не перевертайте насос догори дном. Зніміть дно та очистіть, щоб переконатися, що всередині нічого не залишилося. Перед повторним запуском переконайтеся, що насос повністю сухий. Можуть капати додаткові рідини. Повторіть цей процес, якщо насос знову зупиниться.
Насос не створює вакуум при розміщенні в контейнері, або вакуум триває недовго.	Кришка вакуумної каністри, силіконова прокладка або клапан встановлені неправильно.	Перевірте правильність кріплення та надійність закриття кришки.
	Силіконова прокладка або клапан каністри брудні або мокрі.	Очистіть і висушіть силіконову прокладку та клапан каністри.
	Насос дуже ослаблений на клапані.	Під час вакуумного ущільнення злегка притисніть насос до основи, що оточує клапан, щоб створити краще ущільнення між насосом і клапаном.
Насос не реагує на кнопку увімкнення/вимкнення.	Батарея насоса розряджена або не заряджена.	Зарядіть вакуумний насос.
Вищезазначені проблеми неможливо вирішити.	Можливо, вакуумний насос зламався.	Офіс обслуговування клієнтів. Не намагайтеся відремонтувати насос самостійно.

- AT** Electrolux Austria GmbH, Campus 21, Europaring F15 202, A-2345 Brunn am Gebirge, Tel: +43-1-86640-323
- BE** Electrolux Belgium, Raketstraat 40, 1130 Brussels, Consumenten dienst: 0902-88 488 (0,75 €/min)
- CZ** Dovožce: Electrolux Domáci spotřebiče CZ, Adresa: Budějovická 778/3, 14000 Praha 4. Záká-znické centrum - Kontakt: tel. 261 302 261, www.electrolux.cz, email: info@electrolux.cz
- DE** Electrolux Hausgeräte GmbH, Fürther Strasse 246, D-90429 Nürnberg, Serviceline: 0911-323-2525
- EE** Electrolux Eesti AS, Pärnu mnt 153, 11624 Tallinn Eesti, Klienditoe tel: 665 0020
- ES** Electrolux Home Products España S.A. C/ Albacete 3 C, 28027 Madrid, Teléfono de atención al consumidor: 902 144 145
- GB** Electrolux Appliances AB, Addington Way, Luton, Bedfordshire, LU4 9QQ, UK
- GR** Εξυπηρέτηση πελατών: 2310 561982, 210 9854877, Διεύθυνση: Electrolux Service sa, Λήμνου 4, Θεσσαλονίκη
- HU, BG** Forgalmazó: Electrolux Lehel Kft. 1142 Budapest, Erzsébet Királyné útja 87. Tel.: 06-1-467-3200 Származási hely: KINA
- HR** NAZIV ARTIKLA: Vakuumski početni komplet, TIP PROIZVODA: EVSKI, PROIZVOĐAČ: ELECTROLUX APPLIANCES AB S:t Göransgatan 143 SE-105 45 Stockholm, Sveden www.electrolux.com, GODINA UVOZA: 2022, ZEMLJA PORIJEKLA:KINA, UVOZNIK: ELECTROLUX CROATIA, Zagreb, Slavonska avenija 3, Tel: 01/6323333 Fax: 01/6323300
- LT** Importuotojas: UAB Electrolux, Ozo 10a, Vilnius, LT- 08200 Lietuva Tel. (05) 278 06 09; www.electrolux.lt
- LV** Importētājs: SIA Electrolux Latvia LTD, Kr. Barona 130/2, Rīga, Latvija, Klientu serviss: +371 67313626
- LU** Electrolux Luxembourg S.a.r.l, Rue de Bitbourg 7, 1273 Luxembourg - Hamm, Tel: + 352 42 43 11, Fax: +352 42 43 13 60
- NL** Electrolux Home Products Nederland BV, Vennootsweg 1, 2400 AC Alphen a/d Rijn, Consumentenbelangen 0172-468300
- PL** Electrolux Poland - Major & Floor Care, Kolejowa 5/7 , 01-217 Warszawa, Centrum informacji konsumentckiej tel: 022 434 73 00
- PT** Electrolux, Lda - Quinta da Fonte - Edifício Gonçalves Zarco, Q 35, 2774 518 Paço de Arcos, Telefone do Serviço de Apoio ao Consumidor (horas de expediente): 21 440 39 01
- RO** Electrolux Romania SA Bd. Aviatorilor, Nr. 41, Et. 1, Sect. 1, cod 011863, Bucuresti, contact: 021 / 222.97.36, IMPORTATOR, ELECTROLUX ROMANIA SA -Calea Traian 23-29 Satu Mare
- RU** Вакуумный упаковщик. Модель: А6-1-6АG (220-240 В, 50 Гц, 80 Вт). Для вакуумной упаковки продуктов питания в специальных пакетах, предназначенных для приготовления готовых блюд методом sous-vide (су-вид), а также для увеличения срока хранения продуктов питания и готовых блюд в холодильнике и морозильнике с сохранением максимального количества полезных элементов и веществ. 10 специальных пакетов размером 28смх6м в комплекте. Изготовитель: Electrolux Appliances AB, St. Göransgatan 143, 105 45, Stockholm, Швеция. Изготовлено в Китае.
- SI** Ime: Vakuumski začetni komplet, Vrsta izdelka: EVSKI, Proizvajalec: ELECTROLUX APPLIANCES AB S:t Göransgatan 143 SE-105 45 Stockholm, Sveden www.electrolux.com, LETO UVOZA: 2022 Država Izvora : Kitajska, Regionalna Naslov: ELECTROLUX CROATIA, Zagreb, Slavonska avenija 3, Tel: 01/6323333 Fax: 01/6323300
- TR** Electrolux A.Ş, Tarlabaşı Bulvarı No: 35 Taksim, 34435 Istanbul, Müşteri Hizmetleri Tel: 0 800 211 60 32
- UA** Набір аксесуарів А6-1-6АG для пилососів Vacuum Sealer До набору входять: 2 фільтри, що можна мити водою. Моделі пилососів, до яких підходить цей набір, вказано на упаковці. Не підлягає сертифікації. Зберігати в сухому місці. Строк зберігання не обмежений до початку використання. Вироблено в Китаї компанією Електролюкс Аплаенсіс АБ, Санкт Гьорансгатан 143, СЕ 105 45, Стокгольм, Швеція (Electrolux Appliances AB, St.Göransgatan 143, SE 105 45 Stockholm, Sweden). Уповноважений імпортер в Україні: ДП «Електролюкс ЛЛС», 04073, Україна, м. Київ, пр-т. С. Бандери, БЦ «SP Hall», тел.: 0800-50-80-20.

